



NÁVOD K OBSLUHE A ÚDRŽBE

LINHAI UTV 1100 DIESEL **EPS**

T1b



POWERED BY KUBOTA

Oficiálny dovozca:



ASP Group s.r.o.

Staroplnenecká 290
326 00 Letkov

Tel.: +420 378 21 21 21

E-mail: info@aspgroup.cz

www.aspgroup.cz

© 2020

Vážený zákazník,

blahoželáme Vám k zakúpeniu vozidla Linhai UTV1100 Diesel, profesionálneho pracovného UTV s **posilňovačom riadenia**. V tomto návode nájdete všetky informácie dôležité pre riadnu prevádzku, obsluhu a údržbu tohto stroja a pre zabezpečenie dlhodobej spokojnosti a bezpečnosti. Návod tiež obsahuje pokyny dôležité pre vašu bezpečnosť. Nájdete v ňom základné technické informácie, pokyny k jazde, ovládaniu a údržbe Vášho nového stroja. Pre Vašu bezpečnosť si pozorne preštudujte všetky informácie, pokyny a varovania v tomto návode aj na štítkoch Vášho stroja, porozumejte im a dodržujte pokyny na nich uvedené.

Tento návod obsahuje aktuálne informácie platné v čase tlače. Firma Linhai neustále zdokonaľuje kvalitu a technické parametre svojich produktov, a preto sa môžu vyobrazenia a niektoré špecifikácie v návode líšiť od Vášho stroja. Ak budete mať k návodu, k Vášmu stroju, k jeho funkcii alebo údržbe akékoľvek otázky, obráťte sa prosím na autorizovaného dealera značky Linhai.

Prajeme Vám veľa spokojných kilometrov bez nehôd a šťastnú jazdu.

Tento návod obsahuje pokyny dôležité pre vašu bezpečnosť. Starostlivo preštudujte a dodržujte všetky informácie, pokyny a varovania v tomto návode aj na štítkoch Vášho stroja.

Tento návod vždy nechávajte vo vozidle.



■ POZNÁMKA

Tento stroj môže byť v návode alebo na štítkoch označovaný ako „stroj“, „vozidlo“ alebo „UTV“ (Utility Terrain Vehicle).

VAROVANIE

NEDODRŽANIE VAROVANÍ MÔŽE MAŤ ZA NÁSLEDOK VÁŽNE ZRANENIE ALEBO SMRŤ!

Zvlášť dôležité informácie sú v tomto návode vyznačené nasledujúcim spôsobom:

	Tento varovný symbol znamená: POZOR! VAŠA BEZPEČNOSŤ MÔŽE BYŤ OHROZENÁ!
 VAROVANIE	Nedodržanie týchto pokynov môže viesť k vážnemu zraneniu alebo smrti obsluhy, jazdca, okolostojacich osôb alebo osoby kontrolujúce alebo opravujúce stroj.
UPOZORNENIE	Tento symbol označuje úkony, pri ktorých nedodržaní by mohli dôjsť k poškodeniu stroja.
■ POZNÁMKA	POZNÁMKA obsahuje informácie, ktoré vysvetľujú alebo uľahčujú danú činnosť.

Pri nedostatku skúseností môže byť jazda s týmto strojom nebezpečná!

UPOZORNENIE

- Tento stroj môžu riadiť iba osoby splňujúce zákonom predpísanú minimálnu vekovú hranicu s platným vodičským oprávnením pro túto kategóriu vozidiel.
- K riadeniu tohoto stroja je treba vodičské oprávnenie skupiny B.

Obsah

	Strana:		Strana:
BEZPEČNOSŤ JAZDY	4	System riadenia emisií	39
Bezpečnostné varovania	4		
Varovné štítky na stroji	6		
Kontrola pred jazdou	9		
Varovanie pred nebezpečenstvom.....	10		
Ďalšie bezpečnostné varovania	16		
Používajte originálne náhradné diely	16		
Oblečení a vybavení	17		
JAZDA	17	SERVIS A ÚDRŽBA	40
Základné jazdné manévry	19	Tabuľka pravidelnej údržby	40, 41
PREVÁDZKA	21	Mazací plán	42
Ovládacie prvky	21	Údržba motoru	43
Spínacia skrinka a prepínače.....	21	Popis motoru Kubota	46
Posilňovač riadenia EPS	22	Odvzdušnenie palivového systému	47
LCD displej	23	Kontrola a čistenie odlučovača vody	47
Pohon 4x4 s dvoma diferenciálmi	23	Motorový olej	48
Voľba vhodného režimu pohonu	24	Vzduchový filter	49
Ručná brzda	25	Chladiaci systém	50
Radenie	25	Remeň variátoru	51
Sedadla	26	Kolesá - demontáž a montáž	52
Bezpečnostné pásy	26	Pneumatiky	53
Palivová nádrž	27	Manžety poloos	54
Príručná schránka	27	Nastavenie pérovania	54
Kapota	27	Kontrola riadenia	54
Korba	28	Brzdy	55
Jazda s nákladom	29	Parkovacia brzda	56
Ťažné zariadenie	30	Olej v prevodovke	57
Palivo	32	Olej zadného diferenciálu	58
Štartovanie motoru	33	Olej predného diferenciálu	58
Vypnutie motoru	35	Nastavenie sklonu svetlometov	59
Zábeh	36	Výmena žiaroviek	59
Variátor	37	Umývanie stroja	60
Batérie	37	Uloženie stroja	60
Výfukový systém	39	Príprava stroja pred sezónou	61
		Preprava stroja	62
		Zdvíhanie stroja	62
		Predchádzanie problémom	63
		Náradie dodávané s vozidlom	65
		TECHNICKÉ ŠPECIFIKÁCIE	66
		VIN - záznam identifikačných čísel	67

VAROVANIE! Tento stroj nie je hračka a jeho prevádzka môže byť nebezpečná!

- Toto vozidlo je určené pre použitie v teréne, ale možno s ním jazdiť aj na verejných komunikáciách (s výnimkami, ako sú napr. diaľnice alebo komunikácie, je takáto prevádzka upravená miestnou úpravou pod.).
- Pri prevádzkovaní tohto stroja sa oboznámte s platnými zákonmi a predpismi. Je nezákonné prevádzkovať tento stroj na pozemkoch, kde je prevádzka týchto vozidiel zakázaná.
- Nikdy na stroji nerobte žiadne úpravy motora, pohonu, mechanických alebo elektrických systémov.
- Nikdy nepoužívajte neoriginálne diely alebo príslušenstvo pre zvýšenie rýchlosti alebo výkonu Vášho UTV.
- Nedodržanie týchto zásad znamená stratu nároku na záruku.
- Prídanie príslušenstva a používania niektorých doplnkov vrátane (ale nielen) kosačiek na trávku, postrekovačov, navijakov a čelného skla zmení jazdné vlastnosti a jazdné výkony Vášho stroja.
- Rešpektujte jazdné vlastnosti Vášho stroja, chráňte životné prostredie a rešpektujte majetok druhých.
Pri jazde ste zodpovední za Vašu bezpečnosť i bezpečnosť ostatných okolo vás!

BEZPEČNOSŤ JAZDY

BEZPEČNOSTNÉ VAROVANIE

Tento stroj nie je hračka a jeho prevádzka môže byť nebezpečný.

Terénne UTV sa správajú inak ako automobily a ostatné bežná vozidla. Pokiaľ stroj správne neovládate, k nehode alebo prevráteniu môže dôjsť veľmi rýchlo, dokonca aj počas úplne bežných manévrov ako je zatáčanie, jazda do svahu alebo cez prekážky.



VAROVANIE

Nedodržanie nasledujúcich varovaní môže mať za následok vážne zranenie či smrť.

ZABRÁŇTE VÁŽNEMU ZRANENIU ALEBO SMRTI:

- Tento stroj je určený na prepravu vodiča a 1 cestujúceho. Na korbe nikdy neprepravujte žiadne osoby.
- Vždy sa uistite, že vodič aj spolujazdec majú riadne zapnutý bezpečnostný pás.
- Nikdy nedovoľte deťom riadiť tento stroj.
- Nikdy nedovoľte, aby tento stroj riadila iná osoba, ak si vopred neprečítala tento návod a neoboznámila s obsahom všetkých bezpečnostných štítkov na stroji a ovládaním stroja.
- Vodič a spolujazdec musia nosiť riadne zapnutú schválenú motocyklovú prilbu v správnej veľkosti, ochranu očí (okuliare alebo prilbu s plexi), rukavice, pevné topánky, dlhé rukávy a dlhé nohavice.
- Rovnako ako u všetkých terénnych vozidiel aj u tohto stroja existuje za určitých podmienok nebezpečenstvo prevrhnutia alebo prevrátenia. Nerovný terén, prudké svahy, príliš rýchle alebo príliš ostré zatáčanie alebo kombinácia týchto faktorov zvyšujú riziko prevrátenia. Ak sa vozidlo začína prevracať, nikdy nedávajte ruky a / alebo nohy mimo vozidla. Nesnažte sa rukou ani nohou zabrániť prevráteniu stroja, hrozí vážne zranenie, rozdrvenie ruky, paže, nohy alebo chodidla, ak sa dostane niektorá časť Vášho tela pod prevracajúca sa vozidlo. Nechajte ruky a nohy vo vnútri vozidla, kým sa stroj úplne nezastaví. Informujte o tomto varovaní spolujazdca.
- Nikdy nejazdite nadmernou rýchlosťou. Vždy jazdite len takou rýchlosťou, ktorá zodpovedá terénu, okolnostiam, viditeľnosti, možnostiam stroja a Vaším skúsenostiam.
- Nikdy sa nepokúšajte o skoky a iné kaskadérske kúsky.
- Pred každou jazdou skontrolujte Váš stroj, aby ste sa uistili, že je v bezpečnom prevádzkovom stave. Vždy dodržiajte postupy kontroly a intervaly údržby uvedené v tomto návode.
- Vždy majte obe ruky, prsty, nohy a chodidlá vo vnútri vozidla po celú dobu jazdy. Nohy majte vždy na podlahe. Nikdy sa nepridržiujte ochranej klietky s výnimkou na ten účel určených madiel. V opačnom prípade by mohlo dôjsť k zraneniu ruky, pokiaľ by sa dostala medzi vozidlo a prekážku.
- Pri jazde majte vždy obe ruky na volante.
- Pri riadení nenechávajte palce ani prsty vo vnútri venca volantu. Pri jazde v nerovnom teréne sa predné kolesá pohybujú doprava a doľava, ako reagujú na terén, a tento pohyb sa prenáša na volant. Náhlý úder na predné koleso Vám môže vyraziť volant z ruky a zraniť palce alebo prsty, ak ich necháte vo vnútri volantu.
- V neznámom teréne jazdite zvlášť pomaly a opatrne. Terén sa môže rýchlo zmeniť.
- Nikdy nejazdite v príliš ťažkom, klzkom alebo sypkom teréne.
- Dodržujte správny postup zatáčania popísaný v tomto návode. Techniku zatáčania precvičte najskôr v nízkych rýchlostiach. Nezatáčajte v nadmernej rýchlosti.
- Po prevrátení, páde alebo náraze nechajte stroj skontrolovať v autorizovanom servise Linhai.
- Nejazdite do svahov, ktoré sú príliš strmé pre Vás alebo Váš stroj. Pred tým, ako sa pustíte do prudších kopcov, si jazdu do svahu najskôr trénujte na menších svahoch
- Dodržujte správny postup vychádzania kopca popísaný v tomto návode. Než sa pustíte do akéhokoľvek svahu, vždy vopred starostlivo preskúmajte terén. Nepokúšajte sa zdolávať svahy s príliš

klzkým alebo príliš sypkým povrchom. V kopci nikdy prudko nepridávajte plyn, nerobte náhle manévry. Do kopca nikdy nejazdite nadmernou rýchlosťou. Vyhnite sa kopcom, v ktorých by sa stroj mohol prevrátiť.

- Dodržujte správny postup jazdy z kopca popísaný v tomto návode. Než sa pustíte z akéhokoľvek svahu, vždy dopredu starostlivo preskúmajte terén. Vyhnite sa svahom s príliš klzkým alebo príliš sypkým povrchom. Zo svahu nikdy prudko neakcelerujte, nerobte náhle manévry. Z kopca nikdy nejazdite nadmernou rýchlosťou. Vyhnite sa svahom, kde by sa stroj mohol prevrátiť. Zo svahu choďte priamo dole.

- Dodržujte správny postup traverzovania svahu popísaný v tomto návode. Než sa pustíte do akéhokoľvek traverzovania, vždy dopredu starostlivo preskúmajte terén. Nepokúšajte sa traverzové svahy s príliš klzkým alebo príliš sypkým povrchom. Pri traverzovaní sa nakloňte smerom ku kopcu. Pri traverzovaní nikdy prudko nepridávajte plyn a nerobte náhle zmeny riadenia. Pri traverzovaní nikdy nejazdite nadmernou rýchlosťou. Vyhnite sa kopcom, v ktorých by sa stroj mohol prevrátiť. Vyvarujte sa zatáčaniu v kopci, kým dostatočne neovládajte techniku zatáčania na rovine.

- Ak Vám zhasne ak Vám v kopci motor, alebo začnú ak preklzávať pneumatiky, vždy dodržujte správny postup. Pri jazde do svahu udržiavajte konštantnú rýchlosť. Ak sa kopec nedá vyjsť, zhasol Vám motor alebo ak začne stroj kĺzať dolu, postupujte podľa osobitného postupu pri brzdení popísaného v tomto návode.

- Vždy dopredu starostlivo preskúmajte terén, než sa do neho pustíte. Nikdy sa nepokúšajte zdolávať vysoké prekážky ako napríklad veľké kamene alebo spadnuté stromy. Vždy dodržujte správny postup jazdy cez prekážky popísaný v tomto návode.

- Na extrémne klzkom povrchu, ako napríklad na ľade a pod., jazdite pomaly a veľmi opatrne, aby nedošlo k šmyku kolies a následnej strate kontroly nad strojom.

- Nikdy nejazdite rýchlo tečúcou vodou alebo vodou hlbšou ako maximálna povolená hĺbka. Vodou jazdite pomaly a opatrne, nerobte prudké manévry, udržiavajte pomalý a rovnomerný pohyb dopredu, vyhnite sa náhlemu zatáčaniu, nezastavujte, nepridávajte náhle plyn. Majte na pamäti, že mokré brzdy majú po vyjdení z vody zníženú brzdiacu schopnosť. Po vyjdení z vody vyskúšajte účinnosť brzd. Ak je potrebné, niekoľkokrát zľahka zabrzdite, aby ste trením vysušili obloženia brzd.

- Pri cúvaní sa vždy uistite, či za Vami nie sú nejaké prekážky alebo osoby. Pri jazde vzad jazdite pomaly, nezatačajte prudko.

- Používajte len pneumatiky schváleného typu a rozmeru. Vždy udržiavajte predpísaný tlak v pneumatikách. Zmeny tlaku pneumatík môžu ovplyvniť stabilitu stroja.

- Nikdy neprekračujte povolenú nosnosť Vášho stroja. Náklad na korbe umiestnite čo najviac dopredu a symetricky k pozdĺžnej osi vozidla. Uistite sa, že náklad je bezpečne zaistený, aby sa pri jazde nemohol pohybovať. Znížte rýchlosť a postupujte podľa pokynov na prepravu nákladu alebo ťahaní prívesu v tejto príručke. Pri jazde s naloženým strojom vždy počítajte s dlhšou brzdou dráhou.

- Nikdy vozidlo neriadte a neobsluhujte pod vplyvom omamných látok alebo alkoholu.

- Nikdy s vozidlom nejazdite, ak brzdy nefungujú správne alebo sú zle nastavené. Môže dôjsť k strate brzdnych schopností, čo by mohlo viesť k nehode. Po oprave / nastavení brzd sa uistite, že brzdy fungujú správne, nepribrzdujú a že poloha brzdového pedálu je správna. Brzdový systém musí byť riadne odvzdušnený. Opravy a nastavenie brzd nechajte vykonať v autorizovanom servise.

VAROVNÉ ŠTÍTKY NA STROJI

■ POZNÁMKA Umiestnenie a texty štítkov na Vašom stroji sa môžu podľa prevedenia líšiť.

Varovné štítky sú na vozidle pre vašu bezpečnosť. Starostlivo si všetky štítky prečítajte a dodržujte pokyny na nich uvedené. Ak je niektorý štítko nečitateľný alebo poškodený, obráťte sa na Vášho predajcu pre nový. Ak by boli niektoré technické údaje na štítkoch v rozpore so skutočnosťou, platia údaje uvedené na konci tohto návodu a v technickom preukaze vozidla.

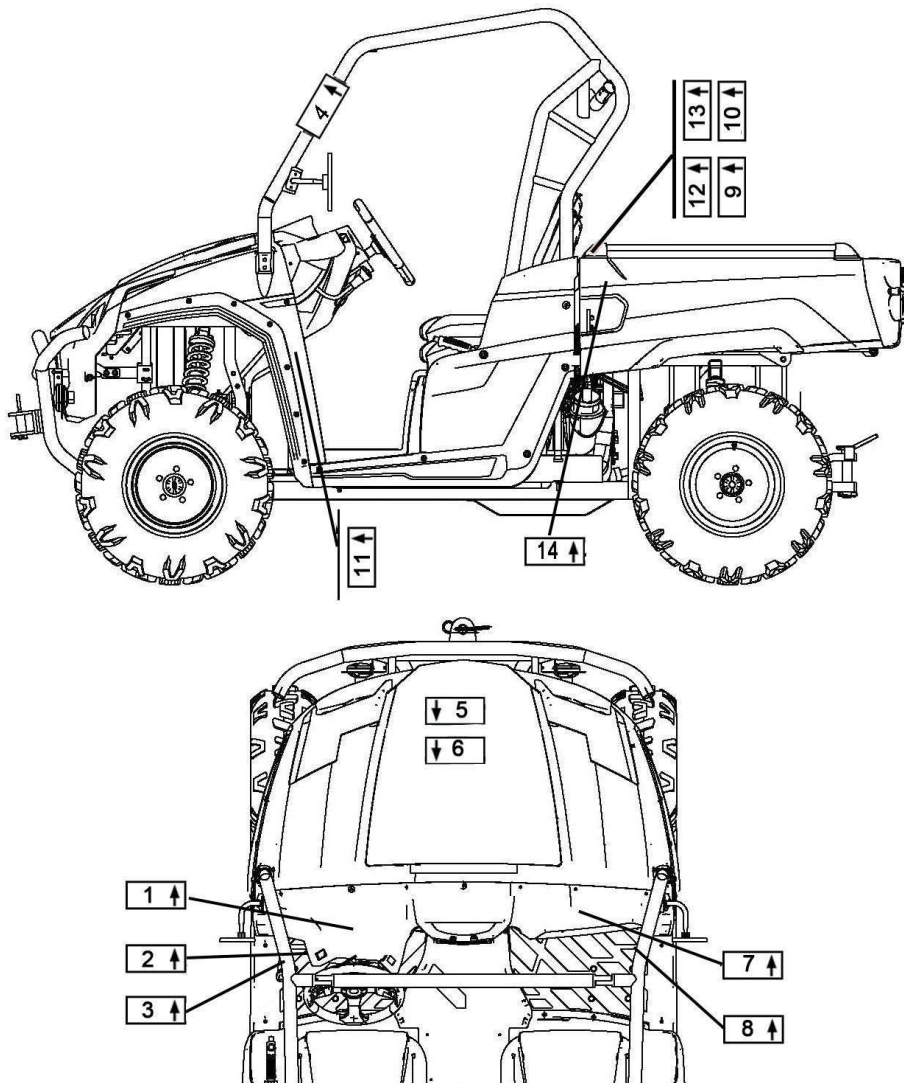

VAROVÁNÍ

Nesprávné používaní vozidla môže spôsobiť vážne zranění nebo smrt.
Terénní UTV se chovají jinak než automobily a ostatní běžná vozidla.

- Tento stroj je určen pro přepravu 1 řidiče a 1 další osoby. Spolujezdec musí dosáhnout oběma nohama na zem a držet se madel uvnitř kabiny.
- Tento stroj je určen pro osoby starší 16 let s platným řidičským oprávněním. Nikdy nedovoľte, aby tento stroj řídily děti.
- Maximální celková hmotnost stroje je 1412 kg včetně řidiče, spolujezdece, namontovaných doplňků a příslušenství, nákladu a svislého zatížení tažného zařízení.
- Hmotnost spolujezdece a nákladu může ovlivnit jízdní vlastnosti stroje.

VŽDY:

- Mějte řádně zapnuté bezpečnostní pásy.
- Noste schválenou motocyklovou přilbu a ochranu očí.
- Udržujte ruce a nohy uvnitř vozidla po celou dobu jízdy.
- Dávejte pozor na větve nebo roští, které mohou za jízdy proniknout do kabiny.
- Do kopce jezděte přímo; jízda šikmo svahem zvyšuje riziko převrácení.

NIKDY:

- Nikdy nejezděte pod vlivem alkoholu, drog nebo omamných látek.
- Nejezděte vodou hlubší než 33 cm nebo rychle tekoucí vodou. Pokud vodou musíte jet, jeďte pomalu tekoucí vodou, nedělejte prudké manévry, vyhnete se místům, která by mohla způsobit převrácení stroje.
- Nedělejte prudké manévry, vyvarujte se rychlého zatáčení
- Za žádných okolností nevystřkujte za jízdy žádnou část těla z kabiny.

⚠ WARNING

Improper use can result in Severe INJURY or DEATH.

THIS VEHICLE WILL HANDLE AND MANUEVER DIFFERENTLY FROM AN ORDINARY PASSENGER CAR OR OTHER VEHICLE.

- Vehicle capacity: 1 operator and 1 passenger. Passenger must be able to reach and hold the handgrip inside enclosure.
- This vehicle is recommended only for operators 16 and older with a valid motor vehicle licence. Adults must supervise use by minors. Check state laws for minimum age requirements.
- Gross Vehicle Weight Rating: 1447kg (3187lbs) maximum including operator and passenger accessories, cargo and trailer tongue weight.
- Passenger and cargo can affect vehicle handling.

ALWAYS

- wear a seat belt when riding in the vehicle.
- keep your hands and feet inside the vehicle at all times-watch for branches, brush, or other hazards that could enter the vehicle.
- drive straight up and down inclines-driving across the side of an incline increases the risk of overturn.

NEVER

- operate through water deeper than 13" (33cm) or fast flowing water-if you must cross shallow, slow moving water, choose your path carefully to avoid sharp drop-offs, large rocks, or slippery surfaces that could cause the vehicle to overturn.
- make sharp, high-speed turns-the vehicle could roll over or go out of control.

ALWAYS USE AN APPROVED HELMET GEAR

NEVER USE WITH DRUGS OR ALCOHOL

LOCATE AND READ THE OWNER'S MANUAL FOLLOW ALL INSTRUCTION AND WARNINGS.

T02786

2.

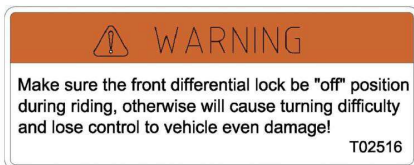
**VAROVÁNÍ**

Ujistěte se, že uzávěrka předního diferenciálu je při běžné jízdě vypnutá. Jinak je zatáčení obtížné a může vést k poškození stroje, ztrátě kontroly, a zranění.

3.

**VAROVÁNÍ**

Nebezpečí vážného zranění, pokud se pokusíte rukou nebo nohou zabránit převrácení vozidla. Jakmile se stroj začíná převracet, držte ruce a nohy zásadně uvnitř vozidla! Nesnažte se zabránit převrácení rukou nebo nohou, hrozí velmi vážná zranění. Prudké svahy, nerovný terén a příliš rychlé nebo příliš ostré zatáčení zvyšuje riziko převrácení vozidla.

4.

**VAROVÁNÍ**

Bezpečnostní rám ROPS nemůže ochránit posádku při všech myslitelných typech nehod, včetně převrácení.

5.

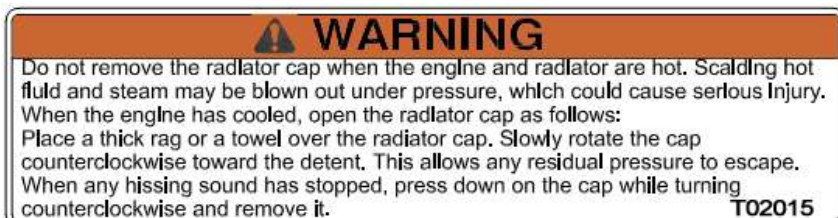
**VAROVÁNÍ**

Nikdy neotvírejte uzávěr chladicí kapaliny, je-li motor nebo chladič horký. Chladicí kapalina je pod tlakem, mohla by vystříknout a způsobit těžké spáleniny. Po ochlazení motoru otevřete uzávěr chladicí kapaliny následujícím způsobem: Uzávěr zakryjte hadrem a pomalu jím otáčejte proti směru hodinových ručiček. To umožní, aby mohl tlak uniknout. Jakmile přestane být slyšet syčivý zvuk unikajícího vzduchu, zatlačte na uzávěr, otočte jej na doraz proti směru hodinových ručiček a vyjměte jej.

6.

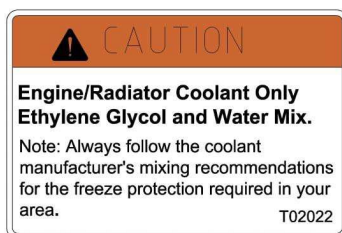
**UPOZORNĚNÍ**

Pouze etylenglykolová chladicí kapalina a destilovaná voda.

Poznámka: Dodržujte míšící poměry předepsané výrobcem chladicí kapaliny pro namíchaní dostatečně koncentrované nemrzoucí směsi pro vaše klimatické podmínky.

7.

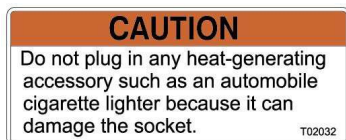
**UPOZORNĚNÍ**

Nezapojujte do zásuvky žádný zdroj tepla jako např. automobilový zapalovač cigaret. Zásuvka by se mohla poškodit.

8.

**VAROVÁNÍ**

Nebezpečí vážného zranění, pokud se pokusíte rukou nebo nohou zabránit převrácení vozidla. Jakmile se stroj začíná převracet, držte ruce a nohy zásadně uvnitř vozidla! Nesnažte se zabránit převrácení rukou nebo nohou, hrozí velmi vážná zranění. Prudké svahy, nerovný terén a příliš rychlé nebo příliš ostré zatáčení zvyšuje riziko převrácení vozidla.

9.

**VAROVÁNÍ**

Odstraňte všechnu suchou trávu, listí, papír atd.
Jinak hrozí nebezpečí vzniku požáru.

10.

**VAROVÁNÍ**

NESPRÁVNÝ TLAK V PNEUMATIKÁCH A PŘETĚŽOVÁNÍ VOZIDLA MŮŽE ZPŮSOBIT ZTRÁTU KONTROLY NAD STROJEM. ZTRÁTA KONTROLY MŮŽE ZPŮSOBIT TĚŽKÉ ZRANĚNÍ NEBO SMRT PŘEDEPSANÝ TLAK V PNEUMATIKÁCH UPRAVUJTE ZA STUDENA. VŽDY UDRŽUJTE PŘEDEPSANÝ TLAK V PNEUMATIKÁCH. NIKDY nejezděte s nižším, než předepsaným tlakem pneumatik. Pneumatika by se mohla svléknout z ráfku.

Maximální celková hmotnost vozidla je 1412 kg včetně řidiče, spolujezdce, namontovaného příslušenství, nákladu na korbě a svislého zatížení tažného zařízení (při jízdě s přívěsem).

11.

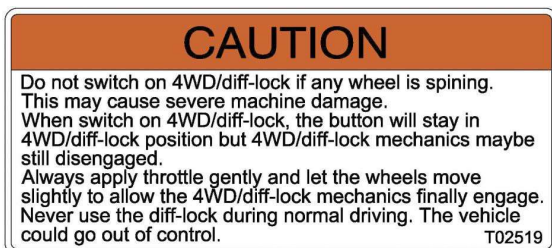
**UPOZORNĚNÍ**

Nezapínejte pohon 4WD/Diff-Lock, pokud se některé z kol otáčejí. Může to způsobit vážné poškození vozidla. Zapnete-li pohon 4WD/Diff-Lock, tlačítko zůstane v poloze 4WD/Diff-Lock, ale mechanika může zůstat stále rozepnutá. Po zapnutí pohonu 4WD/Diff-Lock přidávejte plyn pomalu a s citem, aby mechanika mohla správně sepnout. Nikdy nepoužívejte uzávěrku diferenciálu při běžné jízdě. Může to vést ke ztrátě kontroly nad strojem.

12.

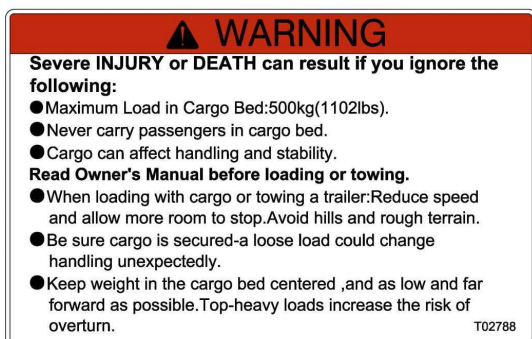
**VAROVÁNÍ**

Nedodržení těchto varování může mít za následek VÁŽNÉ ZRANĚNÍ nebo SMRT:

- Maximální hmotnost nákladu na korbě: 500kg.
- Na korbě nikdy nepřevážte žádné osoby.
- Náklad ovlivňuje stabilitu a ovladatelnost vozidla.
- Před jízdou s nákladem nebo přívěsem si přečtěte návod k obsluze.**
- Při jízdě s nákladem nebo přívěsem snižte rychlost a nechte si více prostoru na zastavení. Vyvarujte se prudkých svahů a těžkého terénu.
- Ujistěte se, že náklad je bezpečně zajištěný. Uvolněný náklad může nečekaně změnit jízdní vlastnosti vozidla.
- Hmotnost nákladu na korbě rozložte rovnoměrně, co nejvíce dopředu a co nejnižší. Vysoká poloha těžiště zvyšuje riziko převrácení.

13.

**VAROVÁNÍ**

- Nebezpečí pádu, těžkého zranění a smrti.
- Nikdy nevozte žádné osoby na korbě.

14.

**VAROVÁNÍ**

- Nebezpečí zranění ruky při sklápění korby
- Zákaz jízdy se zvednutou korbou

KONTROLA PRED JAZDOU

Pred každou jazdou je potrebné skontrolovať riadnu funkciu nasledujúcich častí a systémov. Zanedbanie tejto kontroly môže viesť k ťažkému zraneniu alebo smrti.

1. Pneumatiky - skontrolujte stav a tlak pneumatík.

2. Palivová nádrž - skontrolujte, či palivo z nádrže neuniká, nádrž úplne naplňte.

3. Brzdy - skontrolujte stav brzdovej kvapaliny, overte funkciu a nastavenie brzd (vrátane parkovacej brzdy)

- **Brzdový pedál** - skontrolujte správnu vôľu brzdového pedálu. Ak je vôľa brzdového pedálu nesprávna, nechajte ju nastaviť v autorizovanom servise Linhai. Skontrolujte funkciu brzdového pedálu. Pedál by sa mal pohybovať plynulo a pri zošliapnutí musí byť cítiť výrazný odpor. Ak tomu tak nie je, dopravte vozidlo k svojmu predajcovi na kontrolu a opravu.
- **Únik brzdovej kvapaliny** - skontrolujte, či brzdová kvapalina neuniká v miestach spojov alebo z nádržky brzdovej kvapaliny. Na jednu minútu brzdy silno zošliapnite. Ak sa objaví únik brzdovej kvapaliny, dopravte vozidlo k svojmu predajcovi na kontrolu a opravu.
- **Skontrolujte množstvo brzdovej kvapaliny** - v prípade potreby brzdovú kvapalinu doplňte.
- **Kontrola funkcie** - vyskúšajte brzdy pri pomalej rýchlosti a overte si, že pracujú správne. Ak brzdy nevykazujú dostatočnú účinnosť, skontrolujte brzdový systém.

4. Plynový pedál - Pred naštartovaním motora vyskúšajte chod plynového pedálu a jeho vôľu. Pedál musí chodiť plynule a po uvoľnení sa musí voľne vrátiť do základnej polohy. Ak pedál nechodí správne, nechajte ho skontrolovať v autorizovanom servise.

5. Osvetlenie - skontrolujte funkciu hlavných, koncových a brzdových svetiel, smeroviek, kontroliek, ovládačov a prepínačov.

6. Kolesá - skontrolujte dotiahnutie matíc kolies a náprav; skontrolujte, či sú matice os zaistené závlačkami. Skontrolujte vyváženie / poškodenie / hádzanie kolies. V prípade potreby ich nechajte opraviť / vymeniť u autorizovaného predajcu. Skontrolujte, či ložiská nie sú uvoľnená alebo poškodená. V prípade poškodenia ich nechajte vymeniť v autorizovanom servise.

7. Vzduchový filter - skontrolujte, či je vzduchový filter nepoškodený a čistý. V prípade potreby ho vyčistite alebo vymeňte.

8. Riadenie - overte správnu funkciu riadenia, či riadenie nemá neobvyklé vôle. Zaparkujte na rovnom povrchu. Otočte volantom naplno doprava a naplno doľava. Skontrolujte, či riadenie nemá prílišnú vôľu, nevydáva nenormálne zvuky a či neviazne. V prípade poškodenia nechajte riadenia skontrolovať a opraviť u autorizovaného predajcu.

9. Uvoľnenie dielov, dotiahnutie skrutiek a matíc - skontrolujte dotiahnutie skrutiek, matíc a ďalších spojovacích prvkov; vizuálne skontrolujte eventuálne poškodenia alebo uvoľnenie dielov. Pred jazdou vždy skontrolujte dotiahnutie súčasti podvozku. Ak je potrebné, všetko dotiahnite / opravte, prípadne dovezte stroj k svojmu predajcovi pre dotiahnutie správnym ťahovacím momentom.

10. Prilba, okuliare a oblečenie - skontrolujte, či vodič aj spolujazdec majú helmu, okuliare a správne oblečenie.

11. Chladiaca kvapalina - skontrolujte správnu výšku hladiny chladiacej kvapaliny vo vyrovnávacej nádržke.

12. Bezpečnostné pásy - skontrolujte opotrebenie a správnu funkciu bezpečnostných pásov. Uistite sa, či žiadny z pásov nie je rozstrapkaný alebo poškodený. Bezpečnostné pásy musia ísť vyťahovať voľne a po uvoľnení sa musia samé plynulo vracieť späť. Pracky pásov musia ísť bezpečne zacvaknúť do zámkov a po zatlačení na červené tlačidlo sa musia uvoľniť. Očistite pásy a ich upínacie mechanizmy od bahna a nečistôt, ktoré by mohli ovplyvňovať ich funkciu. V prípade nesprávnej funkcie bezpečnostných pásov ich nechajte skontrolovať / opraviť u autorizovaného predajcu.

Zamrznutiu bovdenov v mrazivom počasí - v mrazivom počasí môže po prejazde vodou, po umytí alebo kvôli roztopenému a opäť zamrznutému snehu dochádzať k zamrznutiu bovdenov. Ak k tomu dôjde, nemusíte byť schopní ďalej ovládať svoje vozidlo, čo môže viesť k nehode alebo nárazu do prekážky. Pred každou jazdou v zime vždy skontrolujte, že všetky bovdeny chodia plynulo, bez viaznutia a zvýšeného odporu.

VAROVANIE PRED NEBEZPEČENSTVOM

NEDODRŽANIE TÝCHTO VAROVANÍ MÔŽE MAŤ ZA NÁSLEDOK VÁŽNE ZRANENIE ALEBO SMRŤ!



VAROVANIE

MOŽNÉ NEBEZPEČENSTVO

Prevádzkovanie stroja bez riadnych inštrukcií a skúseností s jeho ovládaním.

ČO SA MÔŽE STAŤ

Strata kontroly nad vozidlom, ktorá môže spôsobiť nehodu alebo zranenie.

JAK SE TOMUTO NEBEZPEČÍ VYHNOUT

Pred jazdou si prečítajte tento návod k obsluhu. Ak niečomu nerozumiete, Spýtajte sa Vášho predeju.



VAROVANIE

MOŽNÉ NEBEZPEČENSTVO

Nesprávny spôsob jazdy vo svahu.

CO SE MŮŽE STÁT

Možná strata kontroly a/alebo prevrátenie stroja.

JAK SE TOMUTO NEBEZPEČÍ VYHNOUT

Vždy dodržujte správny postup jazdy do-, a zo svahu, opísaný v tomto návode. Než sa pustíte do akéhokoľvek svahu, vždy dopredu starostlivo preskúmajte terén. Nepokúšajte sa zdolávať svahy s príliš klzkým alebo príliš sypkým povrchom. V kopci nikdy prudko nepridávajte plyn a nerobte náhle zmeny riadenia. Stroj by sa mohol prevrátiť. Cez vrchol kopca nikdy nejazdite vysokou rýchlosťou, za horizontom by mohla byť prekážka, prudký svah dolu, iná osoba alebo vozidlo.

NIKDY SA NEPOKÚŠAJTE ZDOLÁVAŤ - NAHORE ANI DOLE - SVAHY STRMŠIE AKO 15°!



VAROVANIE

MOŽNÉ NEBEZPEČENSTVO

Jazda do príliš strmého svahu.

ČO SA MÔŽE STAŤ

Stroj sa môže v strmom svahu ľahko prevrátiť.

AKO SA TOMUTO NEBEZPEČENSTVU VYHNÚŤ

Vyhnete sa svahom, ktoré sú príliš strmé pre vás alebo Váš stroj.

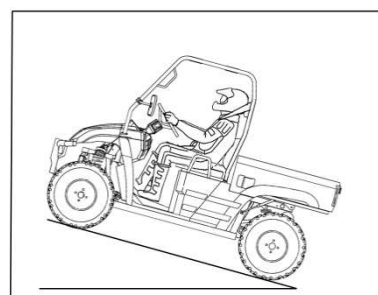

Než sa pustíte do prudších kopcov, trénujte výjazdy v menších kopcoch.

Nikdy sa nepokúšajte vychádzať kopce so sklonom väčším ako 15°!



VAROVANIE

MOŽNÉ NEBEZPEČENSTVO

Nesprávny spôsob schádzania kopca.

ČO SA MÔŽE STAŤ

Možná strata kontroly alebo prevrátenie stroja.

AKO SA TOMUTO NEBEZPEČENSTVU VYHNÚŤ

Dodržiňte správny postup schádzania z kopca popísaný v tomto návode. Než sa pustíte z akéhokoľvek svahu, vždy vopred starostlivo preskúmajte terén. Zo svahu nikdy nejazdite príliš rýchlo. Vyhnite sa jazde šikmo svahom, stroj by sa mohol prevrátiť. Zo svahu jazdite vždy rovno priamo dole, ak je to možné. **POZNÁMKA:** Pri jazde z kopca dodržiňte špeciálnu techniku brzdenia opísanú v tomto návode.



VAROVANIE

MOŽNÉ NEBEZPEČENSTVO

Nesprávne traverzovanie, nesprávne otáčanie sa v kopci.

ČO SA MÔŽE STAŤ

Možná strata kontroly a prevrátenie stroje.

AKO SA TOMUTO NEBEZPEČENSTVU VYHNÚŤ

Nikdy sa nepokúšajte otáčať sa vo svahu, kým ste nezvládli správnu techniku otáčania opísanú v tomto návode. Otáčanie najprv nacvičujte na rovine. Pri otáčaní v kopci buďte veľmi opatrní. Ak je to možné, vyvarujte sa traverzovaniu prudkých svahov.

Pri traverzovaní vždy dodržiňte správny postup popísaný v tomto návode. Netraverzujte svahy s príliš klzkým alebo sypkým povrchom.



VAROVANIE

MOŽNÉ NEBEZPEČENSTVO

Zhasnutie motora v kopci, šmýkanie zo svahu dolu, nesprávny spôsob opúšťania stroja v kopci.

ČO SA MÔŽE STAŤ

Môže spôsobiť prevrátenie stroja, prípadne zranenia.

AKO SA TOMUTO NEBEZPEČENSTVU VYHNÚŤ

Pred vychádzaním svahu zaradte pomalý prevod a do kopca udržiňte konštantnú rýchlosť.

Ak stroj v kopci stráca rýchlosť:

Zastavte a zabrzdite stroj ručnou brzdou.

Ak stroj začne šmýkať zo svahu pozadu dole:

Nakloňte sa dopredu a začnite brzdiť. Neprižívajte plyn.

Po zastavení zaistite stroj ručnou brzdou. Vystúpte.



VAROVANIE

MOŽNÉ NEBEZPEČENSTVO

Jazda po dvoch kolesách, skoky a podobné kaskadérske kúsky.

ČO SA MÔŽE STAŤ

Zvýšenie rizika nehody alebo prevrátenie.

AKO SA TOMUTO NEBEZPEČENSTVU VYHNÚŤ

Nikdy sa nepokúšajte o podobné kaskadérske kúsky. Nesnažte sa predvádzať.

 **VAROVANIE**

MOŽNÉ NEBEZPEČENSTVO

Preťažovanie vozidla alebo nesprávne rozloženie alebo vlečenie nákladu.

ČO SA MÔŽE STAŤ

Preťažovanie a nesprávne rozloženie nákladu môže spôsobiť zmeny v chovaní vozidla a viesť k nehode.

AKO SA TOMUTO NEBEZPEČENSTVU VYHNÚŤ

Nikdy neprekračujte povolenú nosnosť korby a povolenú ťažnú hmotnosť vozidla. Náklad správne rozložte a bezpečne upevnite. Pri jazde s nákladom znížte rýchlosť. Počítajte s dlhšou brzdnou dráhou.

 **VAROVANIE**

MOŽNÉ NEBEZPEČENSTVO

Preváženie osôb na ložnej ploche.

ČO SA MÔŽE STAŤ

Prevážená osoba / osoby môžu vypadnúť, byť vyhodené von alebo zasiahnuté predmetmi na korbe.

AKO SA TOMUTO NEBEZPEČENSTVU VYHNÚŤ

Nikdy nevozte žiadne osoby na korbe. Korba je určená iba pre prepravu nákladu.

 **VAROVANIE**

MOŽNÉ NEBEZPEČENSTVO

Nevenovanie zvýšenej pozornosti pri jazde v neznámom teréne.

ČO SA MÔŽE STAŤ

Môžete nabehnúť na skryté kamene, hrbole alebo diery, bez toho aby ste mali dostatok času na reakciu. To môže viesť k prevráteniu stroja alebo strate kontroly.

AKO SA TOMUTO NEBEZPEČENSTVU VYHNÚŤ

V neznámom teréne jazdite pomaly a veľmi opatrne. Pri zmene terénnych podmienok jazdite so zvýšenou opatrnosťou.

 **VAROVANIE**

MOŽNÉ NEBEZPEČENSTVO

Nesprávny spôsob jazdy cez prekážky.

ČO SA MÔŽE STAŤ

Možná strata kontroly, nárazu alebo prevrátenie stroja.

AKO SA TOMUTO NEBEZPEČENSTVU VYHNÚŤ

Pred jazdou v neznámom teréne kontrolujte prípadné prekážky. Nepokúšajte sa prekonávať veľké prekážky ako napríklad veľké kamene alebo spadnuté stromy. Pri jazde cez prekážky vždy postupujte podľa pokynov uvedených v tomto návode.

 **VAROVANIE**

MOŽNÉ NEBEZPEČENSTVO

Nevenovanie zvýšenej pozornosti pri jazde na ťažkom, klzkom alebo sypkom povrchu.

ČO SA MÔŽE STAŤ

Možná strata trakcie alebo kontroly nad strojom, ktorá by mohla spôsobiť nehodu alebo prevrátenie.

AKO SA TOMUTO NEBEZPEČENSTVU VYHNÚŤ

Ak nemáte dostatok skúseností na ovládanie stroja v tomto teréne, nepúšťajte sa do ťažkého, klzkého alebo sypkého terénu. V takomto teréne jazdite vždy obzvlášť opatrne.



VAROVANIE

MOŽNÉ NEBEZPEČENSTVO

Nepoužívanie alebo nesprávne používanie bezpečnostných pásov.

ČO SA MÔŽE STAŤ

Zvýšené riziko usmrtenia alebo vážneho zranenia pri nehode.

AKO SA TOMUTO NEBEZPEČENSTVU VYHNÚŤ

Pri jazde s týmto UTV vždy používajte bezpečnostné pásy. Uistite sa, že bezpečnostný pás prilieha k bokom a hrudníku a že pás je vedený správne.



VAROVANIE

MOŽNÉ NEBEZPEČENSTVO

Jazda bez riadneho oblečenia, rukavíc, schválenej prilby a ochrany očí.

ČO SA MÔŽE STAŤ

Jazda s týmto vozidlom bez schválenej prilby zvyšuje riziko vážneho zranenia hlavy alebo smrti. Jazda bez ochrany očí môže viesť k nehode a zvyšuje možnosť vážneho poranenia očí.

AKO SA TOMUTO NEBEZPEČENSTVU VYHNÚŤ

Nikdy nejazdite bez schválenej prilby v správnej veľkosti. Pri jazde vždy používajte ochranu očí (ochranné okuliare alebo prilbu s plexi štítom), rukavice, pevné topánky, dlhé rukávy a dlhé nohavice.



VAROVANIE

MOŽNÉ NEBEZPEČENSTVO

Jazda vysokou rýchlosťou.

ČO SA MÔŽE STAŤ

Možná strata kontroly a/alebo prevrátenie stroja.

AKO SA TOMUTO NEBEZPEČENSTVU VYHNÚŤ

Vždy jazdite iba takou rýchlosťou, ktorá odpovedá terénu, viditeľnosti, podmienkach, hmotnosti nákladu a Vaším jazdeckým skúsenostiam.



VAROVANIE

MOŽNÉ NEBEZPEČENSTVO

Jazda s nevhodnými, ojazdenými alebo nesprávne nahustenými pneumatikami.

ČO SA MÔŽE STAŤ

Použitie nevhodných či opotrebovaných pneumatík alebo jazda s nesprávnym tlakom v pneumatikách môže spôsobiť stratu kontroly nad strojom a zvyšuje riziko nehody. **AKO SA TOMUTO**

NEBEZPEČENSTVU VYHNÚŤ

Vždy používajte predpísaný rozmer a typ pneumatík uvedený v tomto návode. Vždy udržiavajte predpísaný tlak v pneumatikách uvedený v tomto návode. Neprekračujte maximálne tlaky uvedené na bočniciach pneumatík pre naskočení pätky plášťa na ráfik. Vyšší tlak môže spôsobiť roztrhnutie plášťa. Pneumatiky hustite veľmi pomaly a opatrne. Rýchle hustenie by mohlo spôsobiť prasknutie pneumatiky.



VAROVANIE

MOŽNÉ NEBEZPEČENSTVO

Nesprávne cúvanie.

ČO SA MÔŽE STAŤ

Môžete naraziť na prekážku alebo zraziť osoby za Vami, čo by mohlo viesť k vážnemu zraneniu.

AKO SA TOMUTO NEBEZPEČENSTVU VYHNÚŤ

Uistite, že za Vami nie sú žiadne prekážky ani osoby. Cúvajte pomaly, nezatáčajte prudko.

VAROVANIE

MOŽNÉ NEBEZPEČENSTVO

Jazda hlbokou alebo rýchlo tečúcou vodou.

ČO SA MÔŽE STAŤ

Pneumatiky môžu stroj nadnášať, spôsobiť stratu trakcie a kontroly nad strojom, čo by mohlo viesť k nehode.

AKO SA TOMUTO NEBEZPEČENSTVU VYHNÚŤ

Nikdy nejazdite rýchlo tečúcou vodou alebo vodou hlbší ako je maximálna hĺbka uvedená v tomto návode. Ak vodou musíte ísť, choďte pomaly a opatrne, nerobte prudké manévry, udržujte pomalý a rovnomerný pohyb dopredu, vyhnite sa náhlemu zatáčaniu, nezastavujte, nepri dávajte náhle plyn. Majte na pamäti, že po vyjdení z vody majú mokré brzdy zníženú brzdiacu schopnosť. Po vyjdení z vody vyskúšajte účinnosť brzd. Ak je potrebné, niekoľkokrát zľahka zabrzdite, aby ste trením vysušili obloženia brzd.

VAROVANIE

MOŽNÉ NEBEZPEČENSTVO

Šmyk alebo kĺzanie kolies.

ČO SA MÔŽE STAŤ

Môžete stratiť kontrolu nad strojom. Trakcia sa tiež môže nečakane rýchlo obnoviť a tým spôsobiť prevrátenie vozidla.

AKO SA TOMUTO NEBEZPEČENSTVU VYHNÚŤ

Na extrémne klzkom povrchu ako napríklad na ľade jazdite veľmi pomaly a opatrne, aby ste znížili riziko šmyku alebo kĺzanie.

VAROVANIE

MOŽNÉ NEBEZPEČENSTVO

Nesprávne zatáčanie.

ČO SA MÔŽE STAŤ

Možná strata kontroly a/alebo prevrátenie stroja.

AKO SA TOMUTO NEBEZPEČENSTVU VYHNÚŤ

Dodržiujte správny postup zatáčania popísaný v tomto návode. Pred tým ako sa pokúsíte zatáčať vo vyšších rýchlostiach, techniku zatáčania precvičte najskôr o malých rýchlostiach. Nezatáčajte v nadmernej rýchlosti.

VAROVÁNÍ

MOŽNÉ NEBEZPEČENSTVO

Jazda po zamrznutých vodných plochách.

ČO SA MÔŽE STAŤ

Jazda po zamrznutých jazerách alebo riekach môže mať za následok vážne zranenie alebo smrť, kedy sa pod vozidlom preboril ľad.

AKO SA TOMUTO NEBEZPEČENSTVU VYHNÚŤ

Nikdy nejazdite po zamrznutých vodných plochách.

VAROVANIE

MOŽNÉ NEBEZPEČENSTVO

Snaha zabrániť prevráteniu vozidla vlastnou rukou alebo nohou.

ČO SA MÔŽE STAŤ

Hrozí vážne zranenie končatín, rozdrvenie ruky, nohy alebo chodidiel.

AKO SA TOMUTO NEBEZPEČENSTVU VYHNÚŤ

Ak sa stroj prevracia, držte ruky a nohy vo vnútri vozidla, až kým sa stroj úplne nezastaví. Rovnako ako u iných terénnych vozidiel, aj u tohto stroja existuje za určitých podmienok nebezpečenstvo prevrhnutia alebo prevrátenia. Nerovný terén, prudký svah, príliš rýchle alebo príliš ostré zatáčanie alebo kombinácia týchto faktorov zvyšujú riziko prevrátenia. Ak sa vozidlo začína prevracať, nikdy nedávajte ruky a / alebo nohy mimo vozidla. Nesnažte sa zabrániť prevráteniu stroja rukou ani nohou. Ak sa niektorá časť Vášho tela dostane pod prevracajúci sa stroj, hrozí vážne zranenie ako rozdrvenie ruky, paže, nohy alebo chodidiel. Udržujte Vaše ruky a nohy vo vnútri vozidla, kým sa neprestane pohybovať.

VAROVANIE

MOŽNÉ NEBEZPEČENSTVO

Radenie režimu z 2WD na 4WD a naopak za jazdy.

ČO SA MÔŽE STAŤ

Vozidlo sa chová veľmi odlišne v režimoch 2WD a 4WD a pri zaradení iného režimu za jazdy sa jeho vlastnosti môžu nečakane zmeniť. To môže prekvapiť vodiča, zvýšiť riziko straty kontroly a nehodu.

AKO SA TOMUTO NEBEZPEČENSTVU VYHNÚŤ

Pred zmenou pohonu z 2WD na 4WD a naopak vždy zastavte vozidlo.

VAROVANIE

MOŽNÉ NEBEZPEČENSTVO

Zloženie rúk z volantu za jazdy. Zloženie nôh z podlahy za jazdy.

ČO SA MÔŽE STAŤ

Odobraní i len jednej ruky z volantu môže znížiť vašu schopnosť ovládať vozidlo. Odobranie i len jednej nohy z podlahy môže spôsobiť stratu rovnováhy a vypadnutie z vozidla.

AKO SA TOMUTO NEBEZPEČENSTVU VYHNÚŤ

Vždy majte za jazdy obe ruky na volante a obe nohy na podlahe.

VAROVANIE

MOŽNÉ NEBEZPEČENSTVO

Neschválené úpravy stroje.

ČO SA MÔŽE STAŤ

Montáž nevhodného / neschváleného príslušenstva alebo nevhodné / neschválené úpravy na stroji môžu spôsobiť zmeny v správaní, ktoré môžu v niektorých situáciách viesť k nehode.

AKO SA TOMUTO NEBEZPEČENSTVU VYHNÚŤ

Nikdy tento stroj neupravujte montážou nevhodného alebo neschváleného príslušenstva a dielov. Všetky diely a príslušenstvo montované na tento stroj by mali byť len originálne diely a príslušenstvo Linhai určené pre toto vozidlo, a mali by byť montované a používané v súlade s návodom. S prípadnými otázkami sa obráťte na autorizovaného predajcu Linhai.

ĎALŠIE BEZPEČNOSTNÉ VAROVANIA



VAROVANIE

NEDODRŽANIE TÝCHTO VAROVANÍ MÔŽE MAŤ ZA NÁSLEDOK VÁŽNE ZRANENIE ALEBO SMRŤ.

! Motorová nafta je za určitých podmienok veľmi horľavá. Pri doplňovaní paliva vypnite motor. Netankujte palivo ihneď po vypnutí motora. Vyvarujte sa rozliatiu paliva na horúci motor alebo horúce výfukové potrubie. Vytečenú naftu okamžite zotrite. Pri tankovaní a kontrole palivového systému nefajčite a vyvarujte sa otvoreného ohňa, iskier a iných zdrojov zapálenia.

Palivo sa v nádrži zahrieva a tým sa zväčšuje jeho objem. Palivovú nádrž neprepíňajte. Uistite sa, že uzáver palivovej nádrže je riadne zatvorený.

Pri preprave stroja v inom vozidle sa uistite, že je vo vzpriamenej polohe. V opačnom prípade by mohla nafta unikať z palivovej nádrže. Ak sa nadýchate výparov z nafty, alebo ak sa Vám dostane nafta do očí, vyhľadajte ihneď lekára. Ak sa nafta dostane na kožu, umyte zasiahnuté miesto mydlom a vodou. Pokiaľ si naftou postriekate odev, prezlečte sa.

! Nepoužívanie alebo nesprávne používanie bezpečnostných pásov.

Pri nepoužívaní alebo nesprávnom používaní bezpečnostných pásov hrozí riziko usmrtenia alebo vážneho zranenia pri nehode. Pri jazde vždy používajte bezpečnostné pásy.

! Horľavé materiály udržiavajte v bezpečnej vzdialenosti od výfukového systému.

Nikdy nezastavujte ani neparkujte stroj nad suchou trávou.

! Uvoľnené sedadlo môže spôsobiť stratu kontroly nad vozidlom alebo vypadnutie z kabíny za jazdy.

Pred jazdou sa uistite, že obe sedadlá sú bezpečne zaistená.

! Nebezpečenstvo zranenia pri sklápaní korby. Pri sklápaní korby hrozí nebezpečenstvo priškrtenia ruky medzi korbu a rám. Pred sklopením korby sa uistite, že všetky osoby stoja v bezpečnej vzdialenosti od vozidla. Nenechávajte ruky a prsty v priestore medzi korbou a rámom.

! Nikdy nerobte žiadne nastavovanie ani opravy pri bežiacom motore. Ruky, časti tela, voľné časti oblečenia, šperky alebo dlhé vlasy sa môžu zachytiť do otáčajúcich sa častí motora a spôsobiť zranenie. Elektrický systém môže spôsobiť elektrický šok alebo požiar. Ak nie je uvedené inak, pri vykonávaní opráv alebo údržby vždy vypnite motor. Na údržbu a opravy stroja sa obráťte na autorizovaný servis Linhai.

! Pravidelne kontrolujte poškodenie bovdenov. Ak je vonkajší obal bovdeny poškodený, môže dôjsť ku korózii vnútorného lanka. Lanko bovdeny tiež môže byť vnútri rozštípené alebo ohnuté. To môže zhoršiť funkciu bovdeny a spôsobiť nehodu alebo zranenie. Poškodené bovdeny nechajte ihneď vymeniť.

! Po prevrátaní alebo nehode dajte celý stroj skontrolovať v autorizovanom servise, najmä (ale nie len) brzdy, ovládanie plynu, podvozok a riadenie.

POUŽÍVAJTE IBA ORIGINALNE NÁHRADNÉ DIELY LINHAI

Pre zachovanie bezpečnosti vozidla, čo najlepších jazdných vlastností, dlhodobej spokojnosti a vysokej životnosti Vášho stroja používajte pri údržbe a opravách iba originálne náhradné diely Linhai. Zastíte tým bezpečnú prevádzku a maximálnu životnosť stroja. Používanie neoriginálnych náhradných dielov a

neschváleného príslušenstva, rovnako ako neodborné zásahy na stroji, môžu mať za následok zníženie bezpečnosti a životnosti stroja, ohrozenie osôb, a môžu mať vplyv aj na vybavovanie nároku na záruku.

OBLEČENIE A VYBAVENIE

Vždy noste vhodné oblečenie podľa účelu jazdy. Jazda s vozidlami typu UTV vyžaduje ochranné oblečenie, v ktorom sa budete cítiť pohodlne a ktoré zároveň znižuje riziko poranenia. Vhodné oblečenie musí tiež rešpektovať teplotu, musí hriať v zime a byť vzdušné v lete.

Prilba

Prilba je Vašou najdôležitejšou ochranou, pretože môže zabrániť ťažkému zraneniu hlavy. Prilba musí byť schválená (s homologizáciou ECE 22-05) a musí byť v správnej veľkosti. A pamätajte, že ani najlepšia prilba nie je k ničomu, ak nie je riadne zapnutá.

Ochrana očí

Motokrosovú okuliare alebo prilba s čelným plexi sú najlepšou ochranou Vašich očí. Naopak úplne nedostačujúce sú slnečné okuliare, pretože nezabránia, aby sa Vám do očí nedostal prach.

Rukavice

Najlepšie sú rukavice s chráničmi kĺbov a nekĺzavým povrchom, aby Vám ruky nešmýkali z volantu.

Topánky

Vysoké topánky chránia nohu a ochránia Vás i pred nárazmi. Pevné topánky chránia aj pri chôdzi alebo práci v teréne.

Dlhý rukáv a dlhé nohavice

Pre Vašu ochranu noste vždy oblečenie s dlhými rukávami a dlhé nohavice. Najlepšiu ochranu poskytujú off-roadové nohavice s chráničmi kolien a dres s chráničmi ramien.

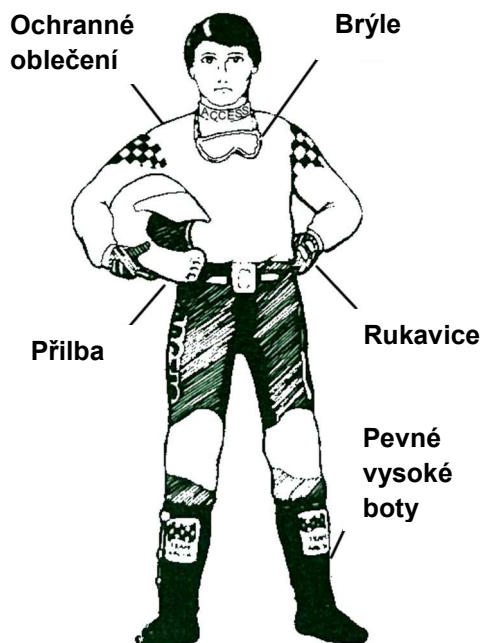

JAZDA

ZÁKLADNÉ JAZDNÉ MANÉVRE

Terénne UTV sa správajú a ovládajú inak, než bežné automobily a ostatné vozidlá. Než začnete stroj používať, prečítajte si kompletne tento návod a overte si, či ste pochopili jeho fungovanie a ovládanie. Venujte zvláštnu pozornosť varovaniam a bezpečnostným informáciám a upozorneniam. Tiež si prečítajte všetky varovné a výstražné štítky na vozidle. Toto vozidlo je určené pre jedného vodiča a jedného spolujazdca. Vodič aj spolujazdec musí byť po celý čas jazdy vždy pripútaní bezpečnostnými pásmi. Nikdy neprepravujte žiadne osoby na korbe.

Naučte sa ovládať svoje vozidlo

Zoznámte sa s vlastnosťami a ovládaním vozidla na veľkej rovnej ploche bez prekážok a iných vozidiel. Precvičujte riadenie stroja, ovládanie plynu, brzdenia a voľby druhu pohonu, a to najprv pri malej rýchlosti a postupne rýchlosť zvyšujte. Zoznámte sa so správaním vozidla pri nízkych a vysokých rýchlostiach, pri zaradenej rýchlosti L i H, najskôr v režime pohonu 2WD, neskôr v režime pohonu

všetkých kolies 4WD. Nacvičte tiež cúvanie. Naučte sa najprv základné techniky, než sa pokúsite o zložitejšie manévry.

Rozjazd a zastavenie

1. Zabrzdite stroj parkovacou brzdou, zaradíte neutrál a postupujte podľa pokynov pre štartovanie motora.
2. So zohriatym motorom vo voľnobehu zaradíte polohu H alebo L a uvoľníte parkovaciu brzdou.
3. Pomaly a plynule zošliapnite plynový pedál. Variátor sa zopne a stroj sa plynulo rozbehne. Vyvarujte sa vyšších rýchlostí, kým ste sa dôkladne neoboznámili s ovládaním vozidla.
4. Ak chcete spomaliť alebo zastaviť, zložte nohu z plynového pedálu a plynule zošliapujte pedál brzdy. Pozor: nesprávne použitie brzd môže spôsobiť stratu adhézie a kontroly nad strojom, a spôsobiť nehodu.

Zatáčanie

Pri pokuse o prudké zatočenie vo vysokej rýchlosti môžete stratiť kontrolu nad vozidlom alebo sa môžete prevrátiť. Buďte tiež opatrní pri prudkom zatáčaní v nerovnom teréne. Nepokúšajte sa otáčať alebo vykonávať prudké manévry vo svahu. Držte ruky na volante tak, aby boli palce a prsty mimo venca volantu. To je dôležité najmä pri jazde v ťažkom teréne: predné kolesá sa pohybujú doprava a doľava ako reagujú na terén, a tento pohyb sa prenáša do volantu. Náhla rana do predného kolesa Vám môže vyraziť volant z ruky a zraníť palce alebo prsty, ak by boli vo vnútri venca volantu.

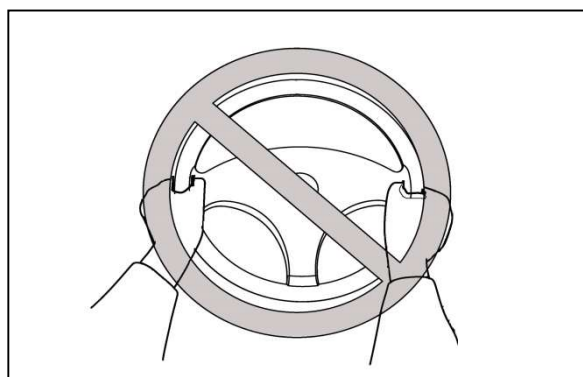

Brzdenie

Brzdíaca schopnosť je ovplyvnená typom terénu. Vo väčšine prípadov je postupné plynulé brzdenie účinnejšie ako prudké brzdenie, najmä na sypkom povrchu ako je štrk alebo piesok. Na hrubom, sypkom alebo klzkom povrchu si vždy nechajte dostatok priestoru na bezpečné zastavenie. Ak sa kolesá zablokujú, uvoľnite na okamžik pedál brzdy a potom ho s citom stlačte znovu. Nikdy nejazdite s nohou stále položenou na brzdovom pedáli. Aj nepatrný tlak na brzdový pedál spôsobí, že sa brzdové doštičky pritlačia ku kotúču a tým môže dôjsť k prehriatiu kotúča / doštičiek / brzdovej kvapaliny.

Jazda do kopca

Nepokúšajte sa vychádzať prudké svahy, kým neovládáte základné manévry na rovine. Používajte správnu techniku jazdy, aby ste zabránili prevráteniu stroja. Do kopca jazdite rovno, vyhnite sa jazde šikmo svahom, pretože pri nej hrozí väčšie riziko prevrátenia. Než sa pustíte do prudších kopcov, natrénujte jazdu do svahu na miernych svahoch. Než sa pustíte do akéhokoľvek svahu, vždy dopredu starostlivo preskúmajte terén. Používajte zdravý rozum a pamätajte, že niektoré kopce sú skrátka príliš strmé na to, aby ich bolo možné vyjsť. Starostlivo si rozmyslite, na ktorý kopec sa pokúsite vyjsť. Vyhnite sa kopcom s klzkým povrchom a tým, kde nevidíte dostatočne ďaleko dopredu. Nikdy sa nepokúšajte zdolávať - hore ani dole - svahy strmšie ako 15 °!

Ešte pod kopcom sa uistite, že máte zaradený prevod L a pohon všetkých kolies 4WD. Pre vyjdenie kopca potrebujete trakciu, rýchlosť a stály plyn. Do kopca chodte tak rýchlo, aby ste mali dostatočnú doprednú rýchlosť, ale nie tak rýchlo, aby ste nestihli včas reagovať na zmeny terénu. Na vrchole kopca spomaľte, na druhej strane môže byť prekážka, prudký sklon dole, iná osoba alebo vozidlo.

Ak začnete v kopci strácať trakciu alebo rýchlosť a rozhodnete sa, že sa nebudete pokúšať vyjsť až na vrchol, zabrzdíte a zastavte. Nepokúšajte sa s vozidlom otáčať vo svahu. S nohou na brzde sa na sedadle otočte dozadu a naplánujte si, kadiaľ a ako budete cúvať. Povoľte brzdový pedál a začnite pomaly pozadu cúvať z kopca. Podľa potreby opatrne používajte brzdový pedál.

Jazda z kopca

Pred schádzaním kopca starostlivo preskúmajte terén. Ak je to možné, vyberte si cestu, ktorá Vám umožní zísť kopec rovno dole. Vyhnite sa schádzaniu prudkých kopcov, v ktorých hrozí riziko prevrátenia stoja. Starostlivo si vyberte cestu a chodte len tak rýchlo, aby ste boli schopní reagovať na prekážky, ktoré sa môžu objaviť. Zo svahu nikdy nejazdite príliš rýchlo. Vyhnite sa jazde šikmo svahom, stroj by sa mohol prevrátiť. Ak je to možné, zo svahu jazdite vždy rovno priamo dole. Z kopca jazdite čo najpomalšie.

Pred schádzaním kopca sa uistite, že máte zaradený prevod L a pohon všetkých kolies 4WD.

Ak sa rýchlosť jazdy začína príliš zvyšovať, opatrne pribrzdíte. Vyvarujte sa prudkého brzdzenia - mohlo by to spôsobiť kĺzanie vozidla nadol. Pokiaľ začne stroj z kopca kĺzať, snažte sa riadiť v smere šmyku. To Vám pomôže získať späť kontrolu. Ak musíte v kopci zatočiť napríklad aby ste sa vyhlili prekážke, manévrujte pomaly a opatrne. Ak sa stroj začne vo svahu prevracať, plynule nasmerujte riadenie smerom z kopca, ak nie sú v ceste žiadne prekážky. Akonáhle znovu získate kontrolu, postupne nasmerujte stroj opäť do pôvodného smeru.

Nikdy sa nesnažte zabrániť prevráteniu vozidla rukami alebo nohami. Hrozí vážne zranenie ako rozdrvenie ruky, paže, nohy alebo chodidiel. Ak sa stroj prevracia, držte ruky a nohy vo vnútri vozidla, kým úplne nezastaví. Rovnako ako u iných terénnych vozidiel aj u tohto stroja existuje za určitých podmienok nebezpečenstvo prevrhnutia alebo prevrátenia. Nerovný terén, prudké svahy, príliš rýchle alebo príliš ostré zatáčanie alebo kombinácia týchto faktorov zvyšujú riziko prevrátenia. Ak ste v situácii, že sa vozidlo začína prevracať, nikdy nedávajte ruky a / alebo nohy mimo vozidla. Nesnažte sa zabrániť prevráteniu stroja rukou ani nohou, hrozí vážne zranenie ako rozdrvenie ruky, paže, nohy alebo chodidla, ak by sa niektorá časť Vášho tela dostala pod prevracajúca sa vozidlo. Udržujte Vaše ruky a nohy vnútri kabíny, kým sa stroj neprestane pohybovať.

Jazda vodou

Pokiaľ je nutné ísť vodou, potom iba plytkou a pomaly tečúcou vodou do max. hĺbky 33 cm. Vyberajte cestu, vyhnite sa skrytým kameňom, preliačeniam vo dne a miestam, kde by ste sa mohli prevrátiť. Nikdy nejazdite vodou hlbšou ako 33 cm alebo rýchlo tečúcou vodou. Nerobte prudké manévry, stroj by sa mohol vymknúť kontrole a prevrátiť sa. Mokrú brzdu majú zníženú účinnosť. Po vyjdení z vody vyskúšajte účinnosť brzd. Ak je potrebné, niekoľkokrát zabrzdíte, aby ste vysušili obloženia brzd.

Poznámka: Po jazde vodou je dôležité vykonať údržbu stroja podľa pokynov v tomto návode. Nasledujúce miesta vyžadujú osobitnú pozornosť: motorový olej, prevodový olej, olej v zadnom diferenciálu, olej v prednom diferenciálu a všetky mazacie miesta.

■ POZNÁMKA

Škody na motore, spôsobené jazdou vodou hlbšou ako povolenou, nie sú kryté zárukou.

Jazda ťažkým terénom

Náročným a nerovným terénom prechádzajte so zvýšenou opatrnosťou. Sledujte prekážky, ktoré by mohli spôsobiť poškodenie vozidla, alebo viesť k prevráteniu alebo nehode. Vyhnite sa skokom - môžu spôsobiť zranenie, stratu kontroly nad strojom alebo jeho poškodenie.

Jazda zalesneným terénom

Pri jazde zalesnenými oblasťami pozorne sledujte obe strany vozidla aj priestor nad Vami, sledujte prekážky ako konáre, ktoré by mohli zasiahnuť osoby idúce vo vozidle a spôsobiť nehodu, alebo kríky, ktoré by mohli preniknúť do vozidla a zasiahnuť vodiča alebo spolujazdca. Nikdy sa nedržte ochrannej klietky tak, že ruky sú mimo vozidla. Pridržiavajte sa iba k tomu určených madiel vo vnútri klietky.

Jazda cez prekážky

Ak nie je možné prekážku ako kmeň alebo priekopu obísť, zastavte vozidlo, ak je to bezpečné. Zatiahnite parkovaciu brzdú a vystúpte, aby ste si mohli terén dôkladne prezrieť. Pozorujte príjazd k prekážke aj terén na druhej strane. Ak si myslíte, že môžete bezpečne pokračovať, zvolte si trasu, ktorá Vám umožní dostať sa k prekážke čo najviac kolmo, aby ste minimalizovali možnosť prevrátenia stroja. Choďte takou rýchlosťou, ktorá bude dostatočná na prekonanie prekážky, ale aby ste ešte stále mali dostatok času na reagovanie pri zmene situácie. Ak máte pochybnosti, či prekážku bezpečne zdoláte, je lepšie sa otočiť a vrátiť, alebo vycúvať a nájsť menej ťažkú cestu. Pri jazde cez prekážky ako veľké kamene alebo spadnuté stromy je nutná extrémna opatrnosť.

Parkovanie

Pri parkovaní vypnite motor a zaradte neutrál. Zatiahnite parkovaciu brzdú, aby ste zabránili samovoľnému rozbehnutiu stroja. Ihneď po jazde neparkujte stroj na suchej tráve, mohla by sa vznietiť.

Parkovanie v kopci

1. Zastavte vozidlo za použitia brzd.
2. Zaradte redukovaný prevod L a vypnite motor.
3. So stále stlačeným brzdovým pedálom zatiahnite parkovaciu brzdú.

Vyhnite sa parkovaniu v kopci a na iných sklonených plochách. Pokiaľ vo svahu zaparkovať musíte, zatiahnite parkovaciu brzdú a podložte predné a hlavne zadné kolesá kameňmi alebo inými vhodnými predmetmi. Nikdy neparkujte vo svahoch strmých tak, že aj chôdza v nich je náročná.

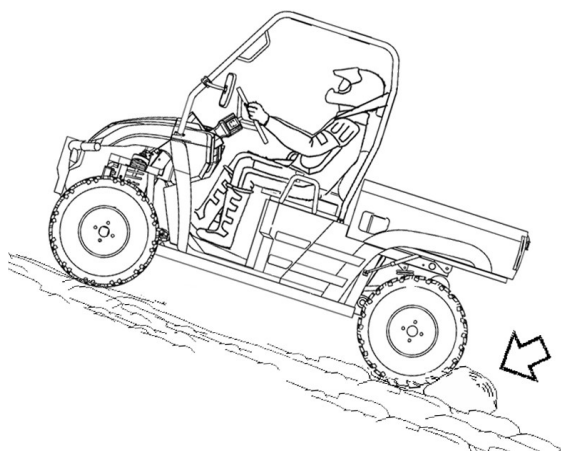

Jazda šikmo svahom (traverzovanie)

Jazda šikmo svahom patrí k zložitejším jazdným prvkom. Traverzovanie môže byť zložité a ťažko predvídateľné. Nech sú Vaše skúsenosti a schopnosti akékoľvek, ak je to možné, vždy sa snažte traverzovaniu svahu vyhnúť. Ak však nie je iná cesta možná, postupujte nasledujúcim spôsobom:

1. Choďte pomaly, ustálenou rýchlosťou.
2. Riadte, ako by ste chceli kopec vyjsť.
3. Ak máte pocit, že sa stroj začína prevracať, nasmerujte stroj smerom z kopca. Ak to nie je kvôli terénu alebo iným prekážkam možné, zastavte a vystúpte na vyššej strane.

PREVÁDZKA

Ovládacie prvky

Palubná doska a prepínače

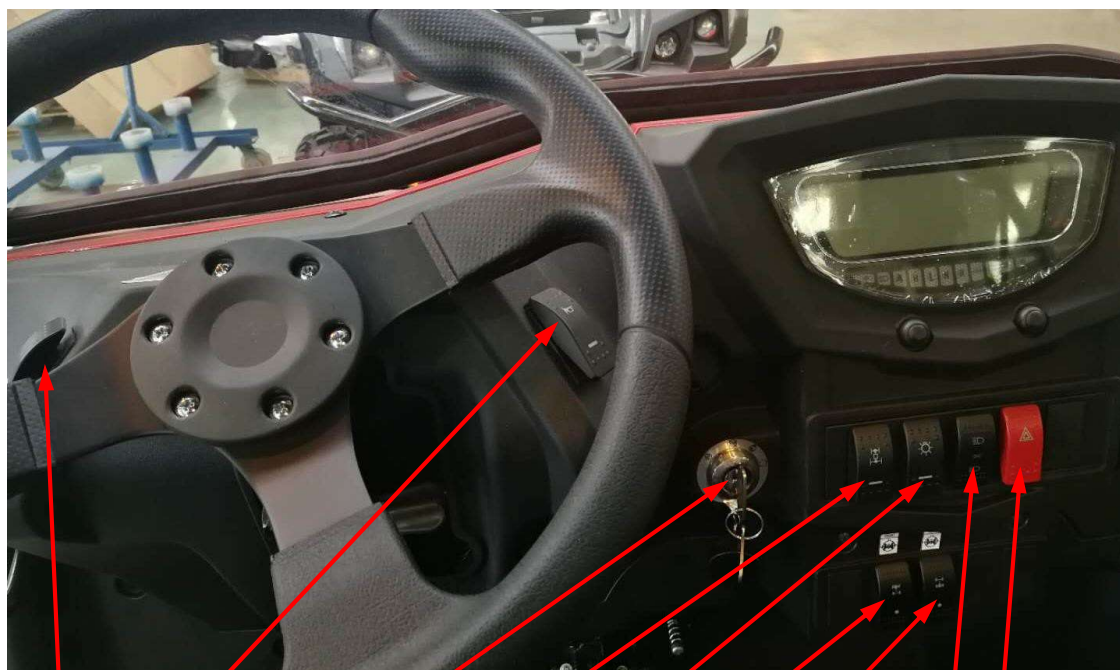

1

2

3

4

5

6

7

8

9

1. Smerovky

2. Húkačka

3. Spínacia skrinka

4. Prepínač režimov 2WD/4WD

5. Zapínanie svetiel

6. Ovládanie uzávierky predného diferenciálu

7. Ovládanie uzávierky zadného diferenciálu

8. Prepínanie stretávacích / diaľkových svetiel HI/LO

9. Spínač varovných smeroviek

1. Prepínač smeroviek

Zapnutie ľavých smerových svetiel - symbol:



Zapnutie pravých smerových svetiel - symbol:



2. Tlačidlo húkačky

Symbol



3. Spínacia skrinka (štartovanie motoru vid' str. 33)

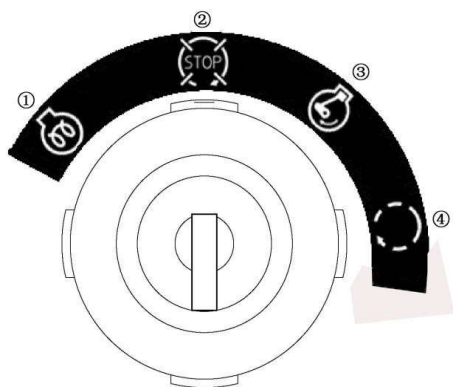

Polohy spínacej skrinky:

1 - Žhavenie

2 - OFF: Všetky elektrické obvody sú vypnuté. Kľúč možno v tejto polohe vybrať.

3 - ON: Všetky elektrické obvody sú zapnuté.

4 - START: Otočením a pridržaním kľúču v tejto polohe sa štartuje motor. Akonáhle motor naskočí, kľúč uvoľnite.

4. Prepínanie pohonu 2WD/4WD

2WD: Sú poháňané iba zadné kolesá

4WD: Sú poháňané všetky kolesá – predné i zadné

UPOZORNENIE

- Vždy pri zmene pohonu z 4WD na 2WD alebo naopak zastavte.
- Pri prepnutí pohonu z 2WD na 4WD a naopak môže zostať mechanika pohonu 4WD stále zopnutá / rozopnutá. Preto po prepnutí pohonu na 2WD alebo 4WD pridávajte plyn pomaly, aby mechanika mala čas na zaradenie. Ak sa predný náhon do 1 minúty neodpojí / nespojí, ozve sa bzučiak. V tom prípade zaradte pohon 4WD / 2WD znova.
- Nikdy nezapínajte pohon 4WD za jazdy, alebo kým sa kolesá pohybujú. Môže dôjsť k vážnemu poškodeniu hnacieho ústrojenstva.

5. Zapínanie svetiel - zapnutie hlavných a zadných obrysových svetiel

6. Spínač zadného diferenciálu - uzávierka zadného diferenciálu

7. Spínač predného diferenciálu - uzávierka predného diferenciálu

8. Prepínač stretávacích / diaľkových svetiel HI/LO

VAROVANIE

Pri znížení viditeľnosti, v hmle, daždi a za tmy jazdite opatrne a znížte rýchlosť.

9. Spínač varovných smeroviek ▲

Stlačením sa zapne výstražná funkcia všetkých štyroch smeroviek a rozoznie sa bzučiak. Pre signalizáciu pri núdzovom státi na verejných komunikáciách.

Posilňovač riadenia EPS

Toto vozidlo je vybavené elektrickým posilňovačom riadenia, ktorý podstatne znižuje ovládacie sily v riadení a únavu vodiča pri jazde. Systém ESP je funkčná ihneď po zapnutí zapalovania a vypína sa vypnutím kľúča zapalovania. Celý systém je úplne bezúdržbový, žiadne úpravy ani nastavenia nie sú potrebné, nie je nutné kontrolovať žiadne prevádzkové kvapaliny. Systém ESP je napájaný palubným akumulátorom, preto musí byť batéria udržiavaná v dobrom stave a vždy plne nabitá. V prípade výpadku elektrickej energie alebo strate účinnosti posilňovača je možné s vozidlom aj naďalej ísť, avšak zvýšia sa ovládacie sily v riadení. Stroj je však možné aj naďalej ovládať.

Zásuvka 12V

12V zásuvka (1) je umiestnená vľavo na palubnej doske. Zásuvka je určená pre 12V príslušenstvo, napríklad externé svetidlo, pátracie reflektor, vysielaciu, mobilný telefón a pod.

UPOZORNENIE

Nezapájajte do zásuvky žiadne zdroje tepla ako napr. automobilový zapaľovač cigariet. Zásuvka by sa mohla poškodiť. Ak chcete zásuvku použiť, naštartujte motor, vypnite svetlomety a otvorte kryt (2). Pred použitím zásuvky sa uistite, že motor beží a že svetlomety sú vypnuté, inak môže dôjsť k vybitiu batérie. Zásuvka je určená pre 12V elektrické príslušenstvo. Celkový odber elektrického príslušenstva nesmie presiahnuť 120W (10A), inak sa môže prepáliť poistka alebo poškodiť zásuvka. Dbajte, aby do zásuvky nenastriekala voda pri daždi alebo umývaní. Zásuvku zakrývajte krytkou (2).

LCD displej

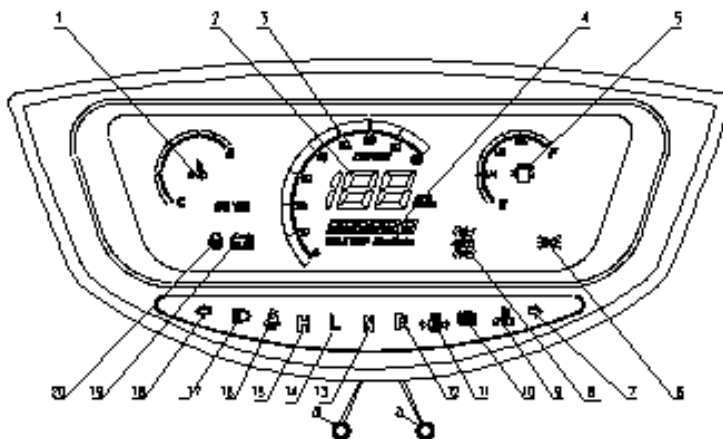

- | | |
|---|---|
| 1. Teplomer chladiacej kvapaliny | 11. Kontrolka tlaku oleja |
| 2. Rýchlomer | 12. Kontrolka spiatocky |
| 3. Otáčkomer | 13. Kontrolka zaradeného neutrálu |
| 4. Počítadlo motohodin | 14. Kontrolka zaradeného prevodového stupňa „L“ |
| 5. Palivomer | 15. Kontrolka zaradeného prevodového stupňa „H“ |
| 6. Kontrolka rozsvietených svetiel | 16. Kontrolka zapnutých bezpečnostných pásov |
| 7. Kontrolka pravých smeroviek | 17. Kontrolka diaľkových svetiel |
| 8. Kontrolka pohonu 2WD/4WD a DIFF LOCK | 18. Kontrolka ľavých smeroviek |
| 9. Kontrolka prehriatia motoru | 19. Kontrolka dobíjania |
| 10. Kontrolka parkovacej brzdy | 20. Kontrolka žhavenia |
| | 21. Prepínanie hodiny → vzdialenosť |

UPOZORNENIE

Po zapnutí kľúča a pred naštartovaním motora sa rozsvieti kontrolka motora (EFI). Po naštartovaní motora má táto kontrolka zhasnúť. Ak indikátor stále svieti alebo bliká, aj keď motor beží, obráťte sa na autorizovaný servis pre okamžitú opravu, aby nedošlo k poškodeniu vozidla.

UPOZORNENIE

Kontrolka tlaku oleja sa musí pri zapnutí kľúča rozsvietiť a musia svietiť až do naštartovania motora. Ak tomu tak nie je, je nutné poruchu v signalizácii vyhľadať a opraviť. V prípade, že sa kontrolka rozsvieti, alebo preblikáva za chodu motora, signalizuje poruchu v mazaní motora alebo nedostatok oleja. Motor bezodkladne vypnite, skontrolujte náplne, kabeláž a pripojenie snímača. Do odstránenia poruchy motor neštartujte.

Pohon 4x4 s dvoma diferenciálmi

Tento model je vybavený elektrickými uzávierkami predného a zadného diferenciálu. Ak chcete predný alebo zadný diferenciál uzamknúť, zastavte a prepnite príslušnú uzávierku do požadovanej polohy. Po zopnutí uzávierky sa na displeji rozsvieti kontrolka uzávierky predného / zadného diferenciálu a zvoleného pohonu 2WD / 4WD.

UPOZORNENIE

Chvíľku po zapnutí alebo vypnutí uzávierky diferenciálu môže zostať mechanika uzávierky stále zopnutá alebo rozopnutá. Po zapnutí / vypnutí uzávierky diferenciálu pridávajte plyn pomaly, aby mechanika mala čas na zaradenie. Po uzamknutí uzávierky diferenciálu sa rozsvieti kontrolka na displeji.

UPOZORNENIE

Nezapínajte a nevyvíňajte uzávierku predného alebo zadného diferenciálu, ak sa vozidlo pohybuje. Inak môže dôjsť k vážnemu poškodeniu hnacieho ústrojenstva.

Voľba vhodného režimu pohonu

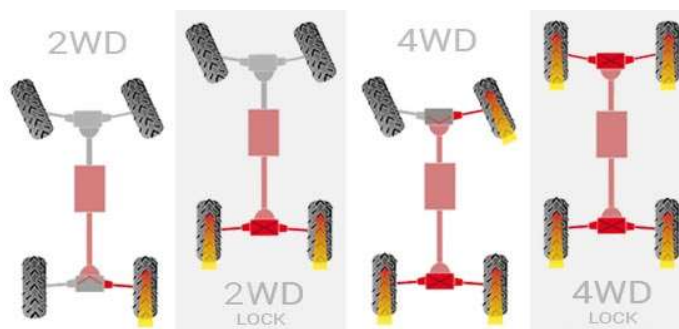

2WD - pohon iba zadných kolies bez použitia uzávierky

Kedy použiť	Hnacia sila	Poznámka
<ul style="list-style-type: none">• Bežná jazda na rovine a v ľahkom teréne• Jazda na tvrdom a spevnenom povrchu• Pre jazdu na verejných komunikáciách	<ul style="list-style-type: none">• Poháňané sú obe zadné kolesá• Každé koleso sa v zatáčke otáča nezávisle svojimi vlastnými otáčkam	<ul style="list-style-type: none">• Šetrí pneumatiky v zatáčkach• Šetrí terén, podklad a trávu

2WD LOCK - pohon iba zadných kolies s uzamknutým zadným diferenciálom

Kedy použiť	Hnacia sila	Poznámka
<ul style="list-style-type: none">• Pre tvrdé a nespevnené povrchy• Na štrku• Keď potrebujete výkon na obe zadné kola	<ul style="list-style-type: none">• Sú poháňané obe zadné kolesá• Zadné kolesá sa v zatáčke otáčajú rovnakou rýchlosťou	<ul style="list-style-type: none">• Viac trakcie oproti režimu 2WD

4WD - pohon všetkých kolies s uzamknutým zadným diferenciálom

Kedy použiť	Hnacia sila	Poznámka
<ul style="list-style-type: none">• Do ťažšieho terénu, kde predpokladáte, že už nebude stačiť pohon 2WD LOCK• Pre jazdu s nákladom, v kopcoch a na mäkkom a klzkom povrchu• Ak zadné kolesá prekízávajú• Ak potrebujete výkon na všetky kolesá	<ul style="list-style-type: none">• Sú poháňané všetky kolesá• Zadné kolesá sa v zatáčke otáčajú rovnakou rýchlosťou	<ul style="list-style-type: none">• Prakticky dvojnásobná trakcie oproti režimu 2WD LOCK• Tento režim používajte iba po nevyhnutne dlhú dobu

4WD LOCK - pohon všetkých kolies s uzamknutým predným i zadným diferenciálom

Kedy použiť	Hnacia sila	Poznámka
<ul style="list-style-type: none">• Pre krátkodobé použitie v ťažkom teréne a extrémnych podmienkach• Pre vyslobodzovanie stroja• Pre jazdu s nákladom v kopcoch	<ul style="list-style-type: none">• Sú poháňané všetky kolesá• Všetky kolesá sa v zatáčke otáčajú rovnakou rýchlosťou	<ul style="list-style-type: none">• Pozor na ťažké riadenie• Rýchlosť je nutné obmedziť na 16 km/h (podľa tachometru)• Tento režim používajte iba po nevyhnutne dlhú dobu

UPOZORNENIE

Pred použitím uzávierky predného alebo zadného diferenciálu, a pred zmenou režimu pohonu zastavte a až potom preradte.

VAROVANIE

• Jazda v režime 4WD s uzamknutým diferenciálom môže byť nebezpečná. Riadenie s uzamknutým diferenciálom vyžaduje viac námahy a je potrebné vyvinúť väčšie úsilie na zatočenie. S uzamknutým diferenciálom počítajte s pomalším zatáčaním a rešpektujte zmenené jazdné vlastnosti vozidla. S uzamknutým diferenciálom jazdite maximálne 16 km / h.

Nastupovanie a vystupovanie

VAROVANIE

Nastupovanie a vystupovanie z kabíny musí byť iba pomocou k tomu účelu určených nášlapov a madiel. Pri nastupovaní sa uistite, že sú podrážky topánok čisté a suché. Neskáčte zo stroja. Nepoužívajte ovládacie prvky vozidla ako držadlá, používajte na to určená madlá. Nestúpajte na kolesá. Mohli by ste byť zachytení, ak by sa stroj rozbehol. Nastupovať a vystupovať možno z oboch strán. V prípade potreby použite madlá kliečky ROPS.

Plynový pedál

VAROVANIE

Pred naštartovaním motora skontrolujte, či sa plynový pedál pohybuje voľne a plynule. Presvedčte sa, že plynový pedál sa po uvoľnení voľne vracia do základnej polohy.

Zošliapnutím plynového pedálu sa zvyšujú otáčky motora a tým rýchlosť jazdy. Po uvoľnení pedálu vracia sila pružiny pedál späť do základnej polohy. Pred naštartovaním motora vždy prekontrolujte, že sa plynový pedál voľne vracia do základnej polohy.

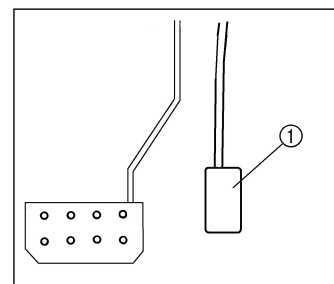

1. Plynový pedál

VAROVANIE

Nesprávna funkcia plynového pedálu môže byť príčinou nehody. Pred naštartovaním motora vyskúšajte chod plynového pedálu a jeho vôľu. Pedál musí chodiť voľne a plynule a po uvoľnení sa musí voľne vracat' do základnej polohy. Pokiaľ plynový pedál nefunguje správne, nechajte ho skontrolovať v autorizovanom servise Linhai.

Brzdový pedál

Zošliapnutím brzdového pedálu sa spomaľuje a zastavuje vozidlo.

VAROVANIE

Nikdy nejazdite, ak v brzdovom pedáli cítite pri stláčaní neprirodzene mäkký, poddajný pocit. Jazda s prepadajúcim sa brzdovým pedálom môže spôsobiť stratu brzdnéj sily a nehodu.

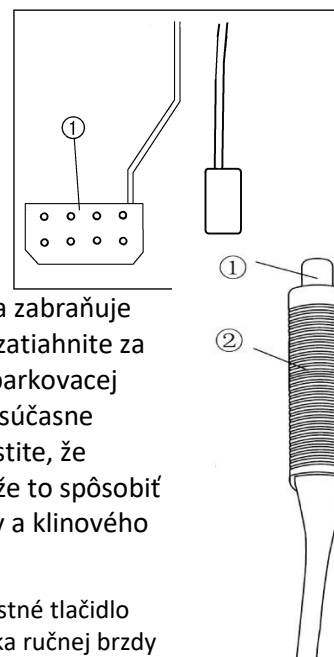

1. Brzdový pedál

Páka ručnej brzdy

Páka parkovacej brzdy je na ľavej strane sedadla vodiča. Parkovacia brzda zabraňuje rozbehnutiu zaparkovaného vozidla. Ak chcete použiť parkovaciu brzdu, zatiahnite za páku smerom nahor. Keď je zapnuté zapalovanie, rozsvieti sa kontrolka parkovacej brzdy. Pre uvoľnenie parkovacej brzdy pritiahnite páku ešte viac nahor a súčasne stlačte poistné tlačidlo. Potom páku úplne povoľte. Pred rozjazdom sa uistite, že parkovacia brzda je povolená. Ak by bola aj len čiastočne zatiahnutá, môže to spôsobiť zvýšené namáhanie motora a predčasné opotrebovanie parkovacej brzdy a klinového remeňa.

1. Poistné tlačidlo
2. Páka ručnej brzdy

Radenie a riadiaca páka

Riadiaca páka je vpravo vedľa volantu a má štyri polohy:

- H: Normálna jazda vpred
- L: Redukcia do pomala
- N: Neutrál
- R: Spiatočka

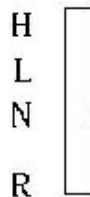

■ POZNÁMKA

Pre predĺženie životnosti hnacieho remeňa používajte pri ťahaní ťažkých nákladov a pri jazde rýchlosťami pod 10 km / h vždy redukciu do pomala (L).

UPOZORNENIE

Ak chcete zaradiť, zastavte a s motorom vo voľnobehu presuňte radiacu páku do požadovanej polohy. Radením za jazdy alebo pri vysokých otáčkach motora môže dôjsť k poškodeniu prevodovky. Keď opúšťate vozidlo, vždy zaradíte rýchlosť L a zároveň zatiahnite parkovaciu brzdú. Správne nastavenie mechanizmu radenia je dôležité pre správnu funkciu prevodovky. Pokiaľ pri radení zistíte akýkoľvek problém, obráťte sa na autorizovaný servis Linhai.



VAROVANIE

MOŽNÉ NEBEZPEČENSTVO

Radenie redukcie do pomala „L“ pri vysokých otáčkach motoru.

ČO SE MÔŽE STAŤ

Môže dôjsť k zablokovaniu kolies. To môže viesť k strate kontroly nad strojom, nehode a zraneniu.

Môže tiež dôjsť k poškodeniu motora a hnacieho ústrojenstva.

AKO SA TOMUTO NEBEZPEČENSTVU VYHNÚŤ

Uistite sa, že motor má pred preradením na nižší prevod dostatočne nízke otáčky (voľnobeh).

■ POZNÁMKA

Poloha "H" je normálne jazdná poloha aj pre jazdu s bežným nákladom. Redukcia do pomala (poloha L) je určená pre jazdu ťažkým terénom, do prudkých stúpaní, pre jazdu s ťažkým nákladom alebo s privesom. Oproti normálnej rýchlosti "H" je redukcia pomalšia, ale motor je sprevodovaný viac do sily.

Sedadla

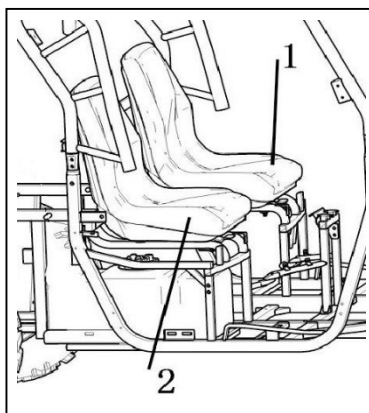

1. Sedadlo vodiča
2. Sedadlo spolujazdca



VAROVANIE

Uvoľnené sedadlo môže spôsobiť stratu kontroly nad vozidlom alebo vypadnutie osoby za jazdy. Uistite sa, že sedadlo je riadne zaistené.

Bezpečnostné pásy

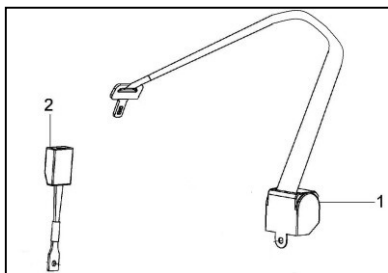

1. Bezpečnostné pásy (2x)
2. Zámok (2x)

Toto vozidlo je vybavené trojbodovými bezpečnostnými pásmi pre vodiča a spolujazdca. Pri jazde vždy používajte bezpečnostné pásy!

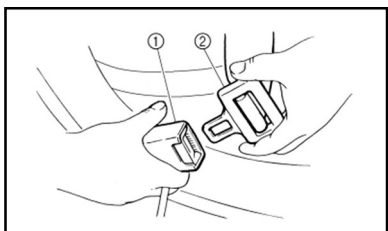

1. Zámok
2. Pracka

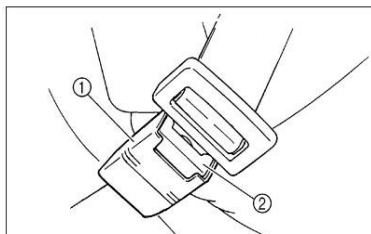

1. Pracka
2. Červené uvoľňovacie tlačidlo

Používanie bezpečnostných pásov

1. Uchopte pracku do ruky a vedte bezpečnostný pás cez boky a hrudník. Uistite sa, že popruh nie je nikde prekrútený a že nie je zachytený za vyčnievajúce časti vozidla.
2. Vložte pracku do zámku, až počuteľne zacvakne. Zatiahnite za pracku, aby ste sa uistili, že je pás zaistený.
3. Upravte polohu pásu a uistite sa, že správne prilieha cez boky a hrudník a že je vedený správne. Uistite sa, že vodič aj spolujazdec majú riadne zapnutý bezpečnostný pás.
4. Pre **uvoľnenie pásu** stlačte červené tlačidlo na zámku, pridržte pracku a nechajte pás úplne navinúť.



VAROVANIE

MOŽNÉ NEBEZPEČENSTVO

Nepoužívanie alebo nesprávne používanie bezpečnostných pásov.

ČO SA MÔŽE STAŤ

Zvýšené riziko usmrtenia alebo vážneho zranenia pri nehode.

AKO SA TOMUTO NEBEZPEČENSTVU VYHNÚŤ

Pri jazde s týmto UTV vždy používajte bezpečnostné pásy. Uistite sa, že bezpečnostný pás prilieha cez boky a hrudník a že je vedený správne.

Palivová nádrž

Palivovú nádrž otvorte otočením uzáveru proti smeru hodinových ručičiek. Po natankovaní nezabudnite nádrž riadne uzavrieť.

1. Uzáver palivovej nádrže

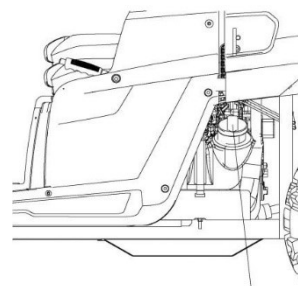

Príručná schránka

UPOZORNENIE

Chráňte schránku pred poškodením - nedávajte do nej žiadne náradie alebo kovové predmety s ostrými hranami. Ak takéto predmety napriek tomu potrebujete dať do príručnej schránky, zabaľte ich predtým do vhodného ochranného obalu.

- a. Otvorenie

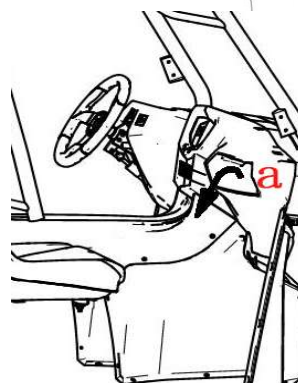

Kapota

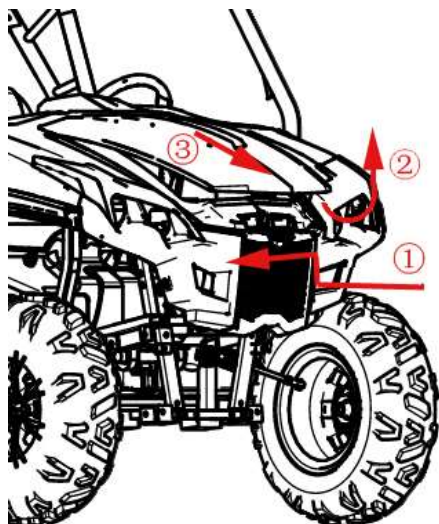

Otvorenie:

Zdvihnite kapotu podľa obrázku.

Zavretie:

Pomaly spustíte kapotu do pôvodnej polohy a zaistíte ju západkami. Prekontrolujte, že kapota je riadne zaistená.

Ak nie sú západky kapoty správne zaistené alebo ak zámky a ich príslušenstvo nefungujú správne, môže sa kapota otvoriť za jazdy, zraniť vodiča alebo spolujazdca a spôsobiť vážne zranenie.

Korba

Maximálna nosnosť korby: 500 kg

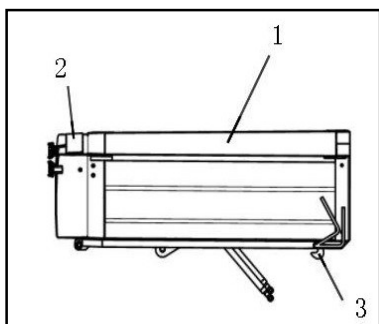

1. Korba
2. Zadné čelo
3. Úchytné háky (x2)

Zdvíhanie a spúšťanie korby

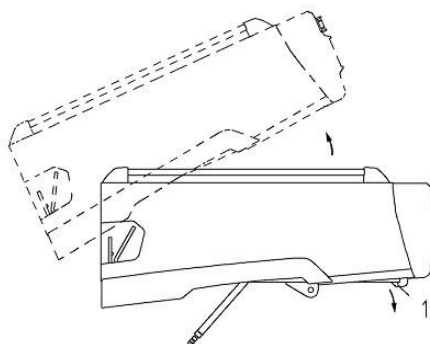

Zdvíhanie korby:

Sklopte odisťovaciu páku korby na ľavej alebo pravej strane vozidla a potom pomaly zdvíhajte korbu, pokiaľ sa nezastaví.

Spúšťanie korby:

Sklopajte korbu pomaly do pôvodnej polohy. Uistite sa, že korba je v tejto polohe zaistená.

Otváranie a zatváranie zadného čela:

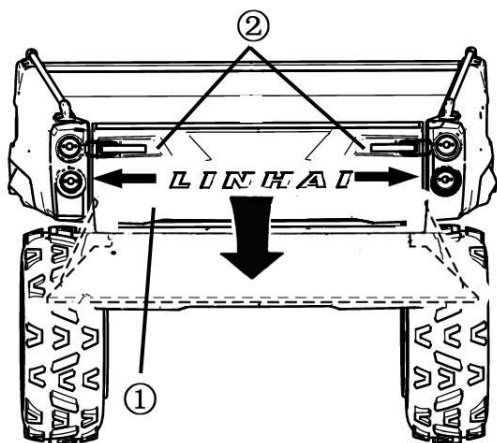

1. Zadné čelo
2. Uzáver čela (2 x)

Otvorenie:

Vyháknite západky a zadné čelo vyklopte dole.

Zavretie:

Zaklopte čelo späť a zaistite ich uzávermi.

VAROVANIE

Nebezpečenstvo zranenia pri sklápaní korby. Pri sklápaní môže hroziť nebezpečenstvo priškrtenia ruky medzi korbu a rámom. Pred sklopením korby sa uistite, že ostatné osoby stojí v bezpečnej vzdialenosti od vozidla. Nenechávajte ruky a prsty v priestore medzi korbou a rámom.

VAROVANIE

MOŽNÉ NEBEZPEČENSTVO

Preťažovanie korby alebo nesprávne rozloženie nákladu.

ČO SA MÔŽE STAŤ

Môže spôsobiť zmeny v chovaní stroja, ktoré by mohli viesť k nehode.

AKO SA TOMUTO NEBEZPEČENSTVU VYHNÚŤ

Nikdy neprekračujte povolené zaťaženie korby. Náklad rovnomerne rozložte a bezpečne upevnite. Pri jazde s nákladom znížte rýchlosť a rešpektujte dlhšiu brzdnú dráhu.

VAROVANIE

MOŽNÉ NEBEZPEČENSTVO

Prevážanie osôb na ložnej ploche.

ČO SA MÔŽE STAŤ

Prevážaná osoba / osoby môžu za jazdy vypadnúť, môžu byť vyhodené von alebo zasiahnuté predmetmi prevázanými na ložnej ploche.

AKO SA TOMUTO NEBEZPEČENSTVU VYHNÚŤ

Nikdy nevozte žiadne osoby na korbe. Korba je určená iba pre prepravu nákladu.

JAZDA S NÁKLADOM

Jazda s nákladom alebo prívesom môže ovplyvniť stabilitu a ovládateľnosť vozidla. Preto je nutné pri prevážaní nákladu alebo ťahaní prívesu používať zdravý rozum a dobrý úsudok.

- Nikdy neprekračujte hmotnostné limity vozidla. Preťažené vozidlo sa môže stať nestabilným.

Maximálne povolené zaťaženie:

Max. hmotnosť nákladu na korbe:	500 kg
Maximálna hmotnosť prívesu: (súčet hmotností prívesu a nákladu)	520 kg na ceste / 800 kg v terénu
Maximálne zvislé zaťaženie ťažného zariadenia:	30 kg na ceste / 50 kg v terénu

- Neprekračujte maximálne povolené zvislé zaťaženie ťažného zariadenia. Hmotnosť, akou naložený príves pôsobí na guľu, môžete zmerať pomocou starej osobnej váhy. Položte naložený príves na váhu v rovnakej výške, v akej bude po pripojení na guľu. Pokiaľ je treba zmenšiť zvislú hmotnosť na guľu, upravte rozloženie nákladu na prívese. Ak veziete náklad na korbe a zároveň ťaháte príves, len treba zahrnúť zvislé zaťaženie ťažného zariadenia do maximálneho povoleného zaťaženia vozidla.
- Uložte náklad na korbe čo najbližšie strediu vozidla a upevnite ho popruhmi. Popruhy zachyťte za úchyty, ktorými je korba opatrená.
- Náklad musí byť uložený tak nízko, ako je to len možné. Pri jazde s nákladom znížte rýchlosť.
- Pomocou popruhov upevnite náklad na prívese. Uistite sa, že náklad v prívese sa nemôže posúvať. Posunutie nákladu za jazdy môže spôsobiť nehodu.
- Uistite sa, že náklad nebráni ovládaniu stroja a že neblokuje výhľad.
- S nákladom jazdite pomalšie, než by ste išli bez nákladu. Čím viac váhy veziete, tým pomalšie by ste mali ísť. Ak veziete ťažší náklad alebo ak tiahnete príves, platí pravidlo jazdiť zásadne iba na redukovaný prevod L. Rešpektujte dlhšiu brzdnú dráhu. Zastaviť ťažšie vozidlo trvá dlhšie.
- Vyvarujte sa ostrých zákrut a neprimeranej rýchlosti.
- Vyvarujte sa kopcovitého a nerovného terénu. Starostlivo vyberajte cestu. Hmotnosť nákladu ovplyvňuje stabilitu a ovládateľnosť vozidla.

- Vozidlo ani príves nepreťažujte.
- S prívesom jazdite veľmi opatrne, vyvarujte sa náhle akcelerácia, brzdenie a prudkých manévrov.

Na korbe nikdy neprepravujte žiadne osoby!

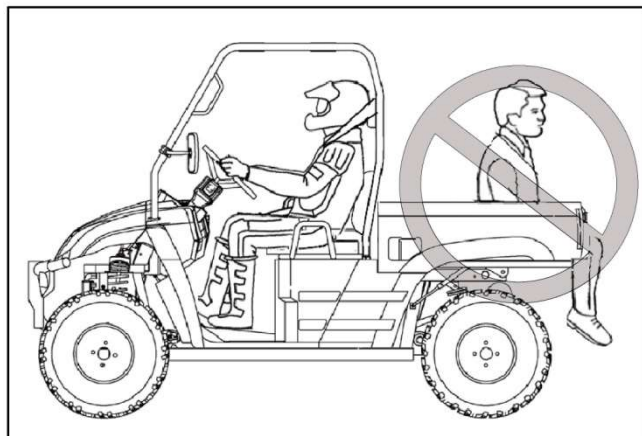

Pri ťahaní prívesu používajte bezpečnostnú reťaz

- Bezpečnostná reťaz slúži ako poistné opatrenie pri ťahaní prívesu alebo prípojných zariadení, aby sa nemohla pri jazde sama odpojiť.
- Používajte reťaz, ktorá má pevnosť rovnakú alebo väčšiu, než je celková hmotnosť ťahaného prívesu alebo pripojeného zariadenia.
- Reťaz pripevnite k držiaku ťažného zariadenia na stroji alebo k inému kotviacemu bodu. Reťaz má mať len takú vôľu, aby umožňoval zatáčanie.
- Bezpečnostnú reťaz nepoužívajte k vlečeniu.



Ťažné zariadenie

Váš stroj môže byť vybavený voliteľným závesným zariadením. Pri ťahaní dodržiavajte všetky príslušné zákony a predpisy. Uistite sa, že ťažné zariadenie prívesu je vhodné pre váš stroj a má dostatočný priestor na to, aby ste sa s ním mohli otáčať bez rizika kontaktu s prívesom.



VAROVANIE

Pred každým použitím skontrolujte ťažné zariadenie a ťažné oko prívesu, či nevykazujú známky opotrebenia. Zlé spojenie alebo opotrebované oko alebo čap môže spôsobiť stratu prívesu a zraneniu vás alebo iných osôb.



VAROVANIE

Neprekračujte povolené limity celkovej hmotnosti prívesu / nákladu. Stroj môže byť nestabilný.

Uistite sa, že v pneumatikách je správny tlak a že hmotnosť naloženého prívesu nepresahuje maximálnu celkovú povolenú hmotnosť prívesu.

Pripojovanie prívesu

Dôležité:

Pred pripojením prívesu si prečítajte informácie v návode k prívesu. Neupravujte ťažné zariadenie.

Dôležité:

Postup pripájania prívesu k ťažnému zariadeniu závisí od typu prívesu. Vždy dodržiavajte tieto opatrenia:

1. Zastavte stroj na pevnom a rovnom povrchu.
2. Zatiahnite parkovaciu brzdu a zaradte neutrál. Vypnite motor.
3. Upravte spätné zrkadlá, aby ste získali dobrý výhľad na príves.



VAROVANIE

Počas pripájania sa nesmie v priestore medzi vozidlom a prívesom pohybovať žiadne osoby.

4. Pripojte príves k ťažnému zariadeniu.
 - a) Než sa stroj priblíži k prívesu, uistite sa, že príves a jeho oj sú v správnej polohe pre pripojenie.
 - b) Ak je k dispozícii pomocník, ktorý pri pripájaní manipuluje s prívesom, musí stáť v bezpečnej vzdialenosti, kým ťažné zariadenie A nie je správne zarovnané s ťažným okom prívesu. Pomocník sa nesmie priblížiť k prívesu alebo vozidlu, kým vozidlo nestojí, nie je zatiahnutá parkovacia brzda a vypnutý motor.
 - c) Pripojte zásuvku osvetlenia prívesu. Uistite sa, že všetky svetlá prívesu vrátane smerových svetiel fungujú a sú viditeľné pre ostatných účastníkov cestnej premávky.
 - d) Po pripojení prívesu nesmie obsluha vozidla naštartovať motor, pokiaľ nie je pomocník v bezpečnej vzdialenosti od vozidla a prívesu.
5. Zaradte vhodný prevodový stupeň a rozbehnite sa podľa aktuálnych podmienok.
6. Uistite sa, že brzdy fungujú správne a majú dostatočný brzdný účinok.
7. Jazdite len takou rýchlosťou, pri ktorej budete mať stroj pod plnou kontrolou.



VAROVANIE

Pred jazdou sa uistite, že je ťažné zariadenie správne pripojené a riadne zaistené.

Poznámka: Plne naložený príves ťahajte iba ak je na korbe plný náklad. Inak by hmotnosť prívesu mohla destabilizovať stroj znížením trakcie a brzdného účinku.

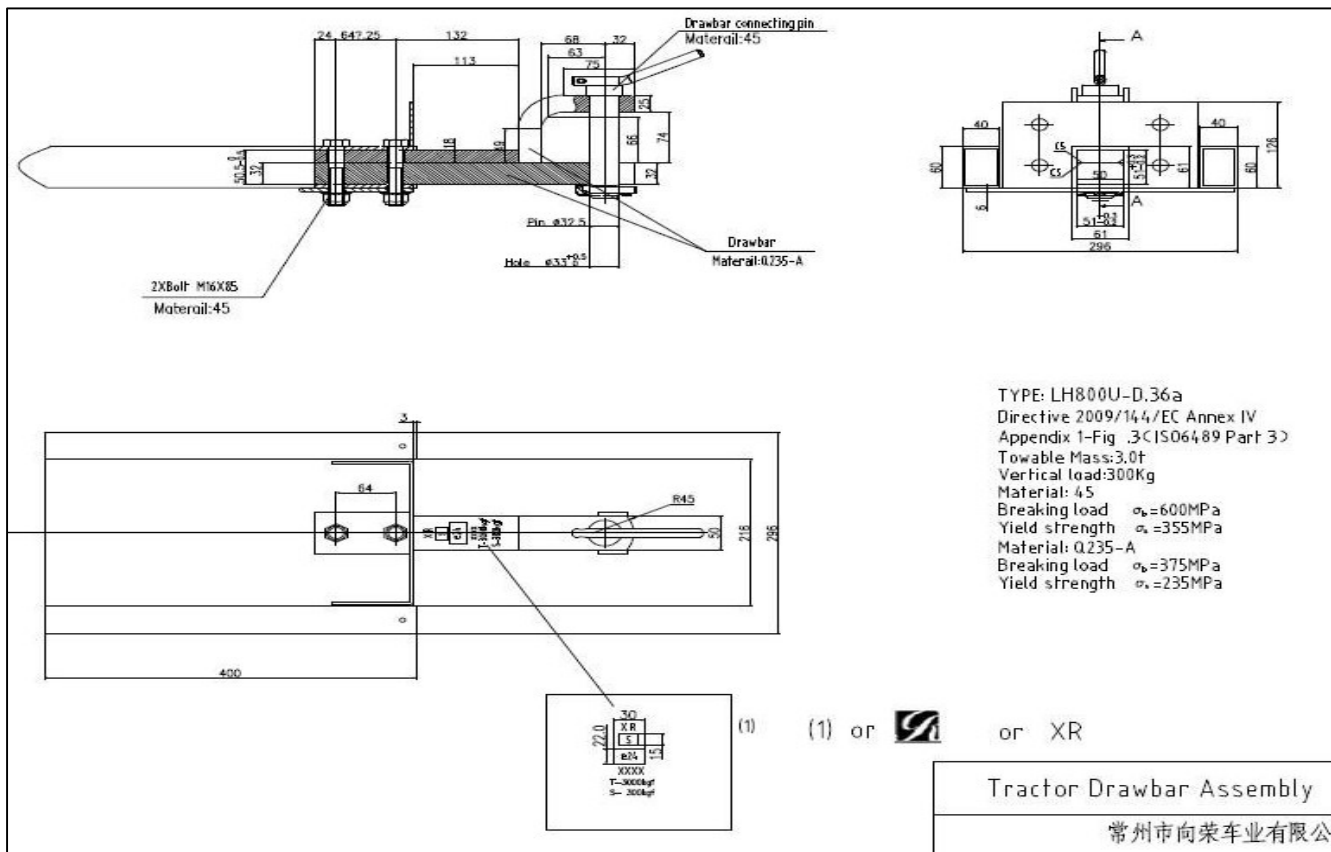

Odpojovanie prívesu

Ak chcete príves odpojiť, postupujte podľa predchádzajúcich pokynov v opačnom poradí. Pri odpájaní prívesu buďte opatrní. Náklad na prívese sa mohol počas jazdy posunúť, čo by mohlo spôsobiť, že sa príves pri odpájaní neočakávane zvráti dozadu.

Palivo

Predpísané palivo: **motorová nafta** (pri prevádzke v zimnom období: „zimná motorová nafta“) Objem palivovej nádrže: **35 l**

UPOZORNENIE

Dbajte, aby ste palivovú nádrž nikdy úplne nevyprázdнили! Inak sa môže do palivového systému dostať vzduch, čo by vyžadovalo kompletné odvzdušnenie celého palivového systému.



VAROVANIE

- Palivo a jeho výpary sú vysoko horľavé a za určitých podmienok výbušné. Pri plnení palivovej nádrže nefajčite.
- Pri akejkoľvek manipulácii s palivom buďte vždy veľmi opatrní.
- Nikdy netankujte v blízkosti otvoreného ohňa, za chodu motora alebo keď je motor horúci.
- Pred plnením palivovej nádrže nechajte motor vychladnúť.
- Vždy tankujte nádrž s vypnutým motorom.
- Palivovú nádrž vždy dopĺňajte len vonku alebo v dobre vetranom priestore.
- Netankujte v blízkosti otvoreného ohňa alebo zdroja iskier.
- Palivovú nádrž neprepĺňajte. Preplnená palivová nádrž môže vytvárať nebezpečenstvo požiaru.
- Ak sa dostane nafta na pokožku alebo odev, okamžite pokožku omyte a odev vymeňte.
- Po natankovaní viečko palivovej nádrže bezpečne utiahnite.

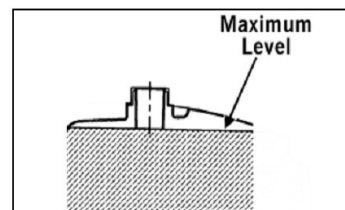

- Nikdy neštartujte motor ani ho nenechajte bežať v uzavretom priestore. Výfukové plyny sú jedovaté a už v krátkom čase môžu spôsobiť stratu vedomia a smrť.
- Pri uložení alebo parkovanie stroja vždy uzavrite palivový kohútik.

VAROVANIE

Výfukové plyny obsahujú látky, ktoré v určitých množstvách môžu spôsobovať rakovinu, vrodené chyby alebo reprodukčné poškodenia.

Neplňte nádrž až po okraj. Palivovú nádrž plňte len do jej menovitého objemu, hore v nádrži musí byť voľný priestor. Palivo sa so zvyšujúcou teplotou rozpína, najmä ak je plnená chladným palivom v teplých dňoch.

Palivový filter

Palivový filter nechajte v autorizovanom servisu Linhai meniť vždy po 100 hodinách prevádzky alebo 1x ročne. Nepokúšajte sa palivový filter čistiť - vymeňte ho za nový.

Štartovanie motoru

VAROVANIE

Nikdy neštartujte motor v uzavretom priestore. Výfukové plyny obsahujú jedovatý oxid uhoľnatý a môžu spôsobiť ťažkú otravu alebo smrť. Štartujte motor iba na otvorenom priestranstve.

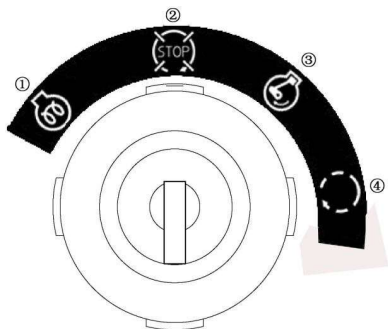

Polohy spínacej skrinky:

- 1 - Žhavenie
- 2 - OFF: Všetky elektrické obvody sú vypnuté. Kľúč možno v tejto polohe vybrať.
- 3 - ON: Všetky elektrické obvody sú zapnuté.
- 4 - START: Otočením a pridržením kľúča v tejto polohe sa štartuje motor. Akonáhle motor naskočí, kľúč uvoľnite.

Pri štartovaní motoru postupujte nasledujúcim spôsobom:

1. Zabrzdite parkovaciu brzdou a zaradte neutrál.
2. Zasuňte kľúč do spínacej skrinky a otočte jej do polohy „ON“.

VAROVANIE

Ak je radiaca páka v polohe Neutral, na displeji svieti kontrolka neutrálu. Ak kontrolka pri zaradenom neutrále nesvieti, obráťte sa na autorizovaný servis Linhai pre kontrolu elektrického systému. Motor je možné naštartovať na akýkoľvek zaradený prevodový stupeň, ak je stroj zabrzdený, odporúčame pred štartovaním motora vždy zaradiť neutrál.

3. Po zapnutí kľúča sa rozsvietia kontrolky (1) a (3) na displeji. Ak by za chodu motoru došlo k poruche, rozsvieti sa výstražná kontrolka odpovedajúca typu poruchy.

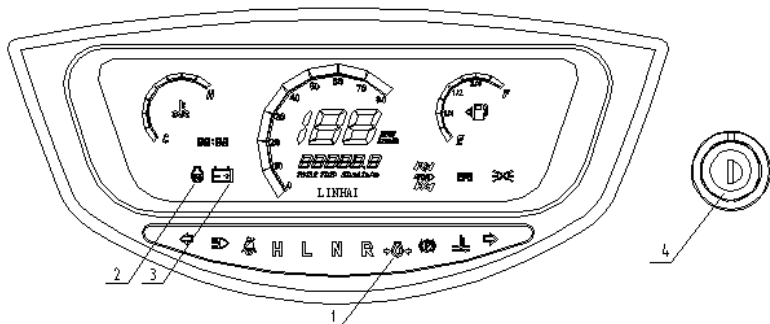

- (1) - Kontrolka tlaku oleja
- (2) - Kontrolka žhavenia
- (3) - Kontrolka dobíjania
- (4) - Zapaľovacia skrinka

4. Ak je vonkajšia teplota nad 10 °C, alebo ak je motor už zahriaty, nie je nutné ho žhaviť. V opačnom prípade postupujte podľa pokynov v oddiele Štartovanie motora pri nízkych teplotách, pozri s. 34.

5. Nedotýkajte sa plynového pedálu a otočte kľúčikom do polohy "ŠTART". Akonáhle motor naskočí, kľúčik ihneď uvoľnite.

UPOZORNENIE

Neštartujte dlhšie ako 10 sekúnd. Mohlo by dôjsť k poškodeniu štartéra. Pred ďalším pokusom o štartovanie počkajte aspoň 30 sekúnd, aby elektrický štartér mohol vychladnúť. Neotáčajte kľúčikom do polohy "ŠTART" pri bežiacom motore. Mohlo by dôjsť k poškodeniu štartéra.

6. Skontrolujte, či kontrolky tlaku oleja a kontrolka dobíjania zhasli. Ak indikátory stále svietia, okamžite zastavte motor a zistite príčinu. Ak stále svieti kontrolka tlaku oleja, skontrolujte:

- či je v motore dostatok motorového oleja
- či motorový olej neobsahuje nečistoty
- či nie je chybná kabeláž

7. Zahrejte motor jazdou na stredné otáčky bez záťaže.

Štartovanie motora pri nízkych teplotách

Ak je motor studený, alebo ak je vonkajšia teplota 10 °C a menej, postupujte pri štartovaní nasledujúcim spôsobom:

1. Zabrzdite parkovaciu brzdou a zaradte neutrál.
2. Zasuňte kľúč do spínacej skrinky a otočte ju do polohy „ON“.



VAROVANIE

Ak je radiaca páka v polohe Neutral, na displeji svieti kontrolka neutrálu. Ak kontrolka pri zaradenom neutrále nesvieti, obráťte sa na autorizovaný servis Linhai pre kontrolu elektrického systému. Motor je možné naštartovať na akýkoľvek zaradený prevodový stupeň, ak je stroj zabrzdzený, odporúčame pred štartovaním motora vždy zaradiť neutrál.

3. Po zapnutí kľúču sa rozsvietia kontrolky (1) a (3) na displeji. Ak by za chodu motora došlo k poruche, rozsvieti sa výstražná kontrolka odpovedajúca typu poruchy.

4. Otočte kľúčom do polohy „Žhavenie“ a držte ho v tejto polohe podľa nasledujúcej tabuľky:

Vonkajšia teplota	Doba žhavenia
nad 10 °C	Nie je nutné žhaviť
10 až -5 °C	5 s
Pod -5 °C	10 s

Nikdy neprekračujte dobu žhavenia 20 s.

POZNÁMKA: Behom žhavenia svieti kontrolka žhavenia.

5. Nedotýkajte sa plynového pedálu a prepnite kľúčik z polohy pre žeravenia do polohy "ŠTART". Motor by mal naštartovať. Ak sa motor nepodarí naštartovať po 10 sekundách štartovania, vypnite kľúč na 5 až 30 sekúnd a opakujte kroky (4) a (5).

UPOZORNENIE

- Z dôvodu ochrany batérie a spúšťača nenechávajte štartér bežať nepretržite dlhšie ako 20 sekúnd.
- Ak majú teploty klesnúť pod -15 °C, vyberte batériu zo stroja a uložte ju na bezpečnom mieste, aby bolo možné ju znovu namontovať tesne pred jazdou.
- **Nezabudnite pred jazdou zahriať motor nielen v zime, ale aj v teplejších obdobiach. Nedostatočne zahriatie motora môže skrátiť jeho životnosť.**

■ POZNÁMKA

K štartovaniu motoru nikdy nepoužívajte štartér ani iné štartovacie spreje, mohlo by dôjsť k vážnemu poškodeniu motoru.

■ POZNÁMKA

Ak motor nenaskočí, prestaňte štartovať, chvíľu počkajte a po chvíli štartujte znovu. Každé štartovanie by malo byť čo najkratšie, aby sa zbytočne nevybíjala batéria. Každý pokus o štartovanie by nemal byť dlhší ako 10 sekúnd.

■ POZNÁMKA

Pozor na zamrznutí bovdenov v mrazivom počasí. Pri poklese teplôt pod 0 ° C môže dochádzať k zamrznutiu vody v bovdenu. Ak by k tomu došlo, nemusíte byť schopní vozidlo ovládať, čo môže viesť k nehode alebo nárazu do prekážky. Pred každou jazdou v zime vždy skontrolujte, že všetky bovdeny chodia plynulo, bez viaznutia a známkov zvýšeného odporu.

UPOZORNENIE

Pred jazdou nechajte motor zahriať, pokiaľ nebeží bez kolísania otáčok, inak hrozí jeho poškodenie.



VAROVANIE

Výfukové plyny sú jedovaté. Stroj štartujte iba na otvorenom priestranstve.

Štartovanie pomocou štartovacích káblov

Štartovanie motoru pomocou štartovacích káblov je potrebné sa pokiaľ možno vyhnúť. Je lepšie batériu vybrať a nechať ju nabiť. Ak je však nutné vozidlo naštartovať pomocou káblov, postupujte nasledovne:

1. Otočte kľúčom v zapalovaní do polohy "OFF".
2. Otvorte kapotu a odstráňte kryt batérie.
3. Jeden koniec kladného (červeného) štartovacieho kábla ku kladnému (+) pólu vybitej batérie vo vozidle, druhý koniec kábla na kladný (+) pól nabitej 12 V batérie.
4. Čierny (záporný) štartovací kábel pripojte k zápornému (-) pólu nabitého akumulátora a jeho druhý koniec na dobre ukostrené miesto vo vozidle s vybitou batériou, napr. na nenalakovanej časť rámu alebo na blok motoru.
5. Naštartujte motor.
6. Po naštartovaní motoru odpojte záporný kábel štartovacieho kábla od vozidla a od nabitú batérie, potom odpojte kladný kábel štartovacieho kábla od nabitú akumulátora a od batérie vo vozidle.

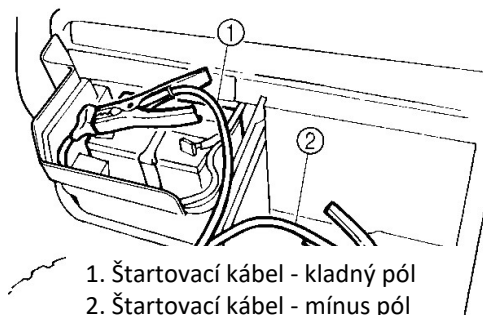

1. Štartovací kábel - kladný pól
2. Štartovací kábel - mínus pól



VAROVANIE

Ak nie sú západky kapoty správne zaháknuté alebo ak zámky nefungujú správne, môže sa kapota za jazdy otvoriť a spôsobiť vážne zranenie.

UPOZORNENIE

Stroj je vybavený elektrickým štartovaním. Ak nie je batéria dostatočne nabitá, motor nemožno naštartovať.

Vypnutie motoru

Motor sa vypne prepnutím kľúču do polohy OFF.

UPOZORNENIE

Nevypínajte motor rovno zo zaťaženia. Pred vypnutím vždy nechajte motor ešte aspoň 5 minút bežať na voľnobeh.

Okamžite zastavte motor, ak;

- Motor náhle spomalí alebo zrýchli.
- Náhle sa objavia neobvyklé zvuky.
- Výfukové plyny náhle stmavnú.
- Rozsvieti sa kontrolka tlaku oleja alebo výstražná kontrolka prehriatia motoru.

Opačný chod motoru



VAROVANIE

Aby ste predišli zraneniu: opačný chod motora môže spôsobiť, že sa stroj pohne smerom vzad. To môže viesť k vážnym problémom. Opačný chod motora môže tiež spôsobiť únik výfukových plynov z valca do sania, čo by mohlo viesť k vznieteniu vzduchového filtra a požiaru.

Ak motor naštartuje obrátene, je nutné ho okamžite vypnúť, pretože olejové čerpadlo prestane pracovať, dodávka motorového oleja je rýchlo prerušená, čo vedie k vážnym problémom.

Ako zistiť, že sa motor rozbehol dozadu:

1. Tlak mazacieho oleja prudko klesne. Rozsvieti sa kontrolka nízkeho tlaku oleja.
2. Pretože sú sacie a výfukové strana obrátené, zvuk motora sa zmení a výfukové plyny vychádzajú vpred, zo vzduchového filtra.
3. Ak motor začne bežať opačne, znie z motora hlasné klepanie.

Čo robiť?

1. Okamžite kľúčikom vypnite motor.
2. Po zastavení motora skontrolujte vzduchový filter, všetky gumové diely systému nasávania vzduchu a potom ďalšie diely a podľa potreby ich vymeňte.

Zábeh

Dĺžka zábehu: prvých **50 hodín**.

Nový stroj a motor po výmene hlavných komponentov vyžaduje zábeh. Zábeh je najdôležitejším obdobím pre životnosť Vášho stroja. Správny zábeh je kľúčom k maximálnej životnosti a optimálnym parametrom Vášho vozidla. **Prvých 50 hodín nepoužívajte plný plyn.** Meňte často otáčky, občas nechajte motor vychladnúť. Motor nepreťažujte. Neťahajte príves. Po naštartovaní motora ho nechajte zahriať pri voľnobehu, kým nedosiahne normálnu teplotu.

UPOZORNENIE

V období zábehu nikdy nejazdite na plný plyn alebo vysokou rýchlosťou. Môže dôjsť k nadmernému prehrievaniu a zadretiu motora.

1. Naplňte palivovú nádrž čerstvým palivom.
2. Skontrolujte množstvo oleja pomocou miery. Ak je potrebné, olej doplňte.
3. Spočiatku jazdite pomaly. Vyberte si voľnú, otvorenú a rovnú plochu, na ktorej sa môžete bezpečne zoznámiť s ovládaním stroja.
4. Meňte často polohu plynu. Nenechávajte motor bežať dlho na voľnobeh.
5. Pravidelne vykonávajte kontroly náplní, ovládacích prvkov a ďalších dôležitých častí v rámci každodenných prehliadok pred jazdou - pozri kapitolu Kontrola pred jazdou.
6. Nevozte žiadny náklad. Nepreťažujte motor. Neťahajte prívesy.
7. Po prvých 50 h prevádzky nechajte v autorizovanom servise vymeniť motorový olej a olejový filter.

Variátor



VAROVANIE

Variátor sa otáča vysokými otáčkami, čím dochádza k značnému mechanickému namáhaniu jeho komponentov. Neupravujte variátor ani žiadne jeho súčasti. Akákoľvek úprava môže variátor poškodiť alebo spôsobiť jeho nevyváženosť. Variátor nesmie nikdy bežať bez nasadeného krytu. Nedodržanie tohto varovania môže mať za následok vážne zranenie alebo smrť.

Nepreťažujte variátor. Zaradením redukovaného prevodu L pri jazde nízkou rýchlosťou sa zníži pracovná teplota variátora. Zníženie pracovnej teploty variátora priaznivo predlžuje životnosť hnacieho remeňa a ďalších komponentov variátora.

Používajte redukovaný prevod (poloha L):

- pri pomalej jazde rýchlosťou pod 10 km/h
- pri jazde s ťažkým nákladom alebo pri ťahaní prívesu
- pri jazde v ťažkom teréne (bahno, strmé kopce atď.)

Používajte normálnu rýchlosť (poloha H):

- pri normálnej jazde
- pri rýchlej jazde

■ POZNÁMKA

Tento model je vybavený batériou bezúdržbového typu (MF) o kapacite 60 Ah. Do batérie nie je nutné dopĺňať destilovanú vodu, ale aby batéria poskytovala čo najlepší výkon a maximálnu životnosť, vyžaduje pravidelnú údržbu. Pri čistení, údržbe a nabíjaní bezúdržbových batérií (MF) dodržujte nižšie uvedené postupy. Pred prácou si prečítajte aj pokyny výrobcu nabíjačky i samotnej batérie, postupujte podľa nich a dodržiavajte všetky varovania a upozornenia výrobcu batérie a nabíjačky.

Z bezúdržbových batérií neodstraňujte hornú tesniaci pásik a nedolievajte do nich žiadny elektrolyt.



VAROVANIE

Pri vyberaní batérie vždy odpojte záporný (čierny) kábel ako prvý. Pri opätovnej montáži pripojte záporný (čierny) kábel ako posledný. Inak by mohlo dôjsť k výbuchu, vážnemu zraneniu alebo smrti.



VAROVANIE

Bezúdržbové batérie obsahujú elektrolyt. Elektrolyt je jedovatý, obsahuje kyselinu sírovú, ktorá môže pri kontakte s pokožkou, očami alebo odevom spôsobiť vážne poleptanie.

Opatrenie pri kontakte:

Pri zasiahnutí kože: Oplachujte postihnuté miesto veľkým množstvom vody po dobu najmenej 15 minút.

Pri zasiahnutí očí: Vyplachujte oči veľkým prúdom vody po dobu najmenej 15 minút; okamžite vyhľadajte pomoc lekára.

Pri požití: Vypite veľké množstvo vody alebo mlieka. Nevyvolávajte zvracanie. Vyhľadajte pomoc lekára.

Vybratie batérie:

1. Odpojte pásy držiace elektrickú skrinku a batériu a odstráňte kryt batérie.
2. Odpojte najprv čierny (záporný) pól batérie.
3. Až potom odpojte červený (kladný) pól.
4. Vyberte batériu z vozidla.



VAROVANIE

- Pri vyberaní batérie vždy odpájajte záporný (čierny) kábel ako prvý. Pri opätovnej inštalácii pripojte záporný (čierny) kábel až ako posledný. Inak by mohlo dôjsť k výbuchu, vážnemu zraneniu alebo smrti.
- Akumulátor produkuje výbušné plyny. Presvedčte sa, že v blízkosti batérie nie je žiadny zdroj iskiev, otvorený oheň, zapálená cigareta, infražiarič či iné zdroje tepla. Pri nabíjaní batérie v uzavretých priestoroch dobre vetrajte. Pri práci s batériou si chráňte oči. **UDRŽUJTE BATÉRIE MIMO DOSAH DETÍ!**

Montáž a pripojenie batérie



VAROVANIE

Pre vylúčenie možnosti explózie vždy pripájajte najskôr červený (kladný) pól, čierny (záporný) pól ako posledný. Výbuch batérie môže spôsobiť vážne zranenie alebo smrť.

Kontakty akumulátora chráňte pred koróziou. Ak je potrebné kontakty vyčistiť, očistite ich nahrubo mäkkou drôtenou kefou a potom ich ošetríte prípravkom na čistenie kontaktov, napríklad **Maxima Electrical Contact/Brake Cleaner**. Nakoniec potrite kontakty batérie ochranným tukom / vazelínou na kontakty.

1. Vložte batériu do držiaka.
2. Najprv pripojte a dotiahnite červený (kladný) pól.
3. Potom pripojte a utiahnite čierny (záporný) pól.
4. Nasadte kryt batérie a pripevnite pásy.
5. Skontrolujte, či sú káble vedené správne.

■ POZNÁMKA

Ak nebudete stroj používať dlhšiu dobu (1 mesiac a dlhšie), vyberte batériu, nabite ju a uskladnite na suchom a chladnom mieste. Pred opätovným namontovaním batériu nabite. Pripojovacie káble môže byť potrebné ohnúť, aby šiel nasadiť kryt batérie. Pred namontovaním novej batérie skontrolujte, či je plne nabitá. Batéria, ktorá nie je úplne nabitá, môže mať skrátenú životnosť.

UPOZORNENIE

Tento stroj je vybavený batériou s kapacitou 60 Ah. Táto kapacita nemusí byť dostatočná, ak sú na stroji prídavné elektrické zariadenia. V prípade montáže elektrických doplnkov môže byť nutné kapacitu batérie zväčšiť. Správnu veľkosť a typ batérie poradí a poskytne autorizovaný dealer Linhai.

Nabíjanie batérie

■ POZNÁMKA

Pre nabíjanie batérie odporúčame používať automatickú nabíjačku Shark CN-4000. Dobíjať je nutné batériu, ktorá stála viac ako tri týždne, alebo ktorá nemá dostatočnú kapacitu.

■ POZNÁMKA

Používaním nabíjačky, ktorá nie je určená na nabíjanie bezúdržbových batérií, dôjde k nenávratnému poškodeniu a zničeniu batérie.

1. Ak nabíjate batériu priamo v stroji, uistite sa, že zapaľovanie je vypnuté (kľúčik je v polohe OFF).
2. Pokiaľ je potrebné očistiť kontakty batérie, očistite ich nahrubo mäkkým drôtenou kefou a potom ich ošetríte prípravkom na čistenie kontaktov, napríklad **Maxima Electrical Contact / Brake Cleaner**. Nakoniec potrite kontakty batérie ochranným tukom / vazelínou na kontakty.
3. Batériu nabíjajte iba v dobre vetraných priestoroch. Pred pripojením nabíjačky ju odpojte od siete.
4. Pripojte červenú svorku nabíjačky na kladný pól batérie, čiernu svorku na záporný pól.
5. Zapojte nabíjačku do siete.
6. Akonáhle je batéria nabitá, prepne sa nabíjačka automaticky do režimu udržiavacieho nabíjania.

■ POZNÁMKA

Strata kapacity batérie môže byť spôsobená nízkou vonkajšou teplotou, poruchou v elektroinštalácii, koróziou kontaktov, samovybíjaním, častým štartovaním alebo častým krátkym počas motora. Ďalšími dôvodmi pre vybitia batérie je tiež časté používanie navijaku, snežného pluhu, dlhšiu prevádzku v nízkych otáčkach motora, krátke výlety a veľký odber prúdu príslušenstvom.

Výfukový systém

AKÉKOL'VEK ZÁSAHY DO VÝFUKOVÉHO SYSTÉMU SÚ ZÁKONOM ZAKÁZANÉ!



VAROVANIE

Výfukový systém je počas jazdy aj tesne po nej veľmi horúci. Nedotýkajte sa výfukového systému, môže dôjsť k vážnym spáleninám. Buďte opatrní, ak idete vysokou trávou - hrozí riziko požiaru.

Lapač iskier

Výfuk je nutné pravidelne čistiť od karbónových usadenín nasledujúcim spôsobom:

1. Vyskrutkujte skrutku lapača iskier (1) zosponu zadnej časti tlmiča výfuku a lapač iskier (2) vyťahnite
2. Lapač iskier vyčistite alebo vymeňte.

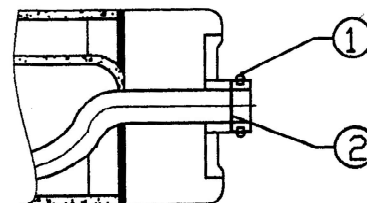

VAROVANIE

Pri čistení postupujte podľa bezpečnostných zásad, aby ste zabránili zraneniu. Nečistite výfuk ihneď po jazde alebo, ak je výfukový systém ešte horúci. Horľavé materiály udržiavajte v bezpečnej vzdialenosti od výfuku, inak môže dôjsť k požiaru.

Katalyzátor

Tento model je vybavený katalyzátorom vo výfukovom systéme.



VAROVANIE

Obmedzovač otáčok obmedzuje maximálne otáčky motora na 3220 / min. Pri jazde v obmedzovačmi sa môže nahromadiť nespálené palivo vo výfuku, ktoré sa v katalyzátore môže vznietiť. To môže mať za následok prehrievanie výfuku a riziko požiaru. Ak motor dosiahne maximálne otáčky, uberte ihneď plyn, aby ste sa vyhli spätnému zášľahu. Výfukové plyny obsahujú jedovaté látky, ktoré môžu aj v nízkych koncentráciách spôsobovať rakovinu, vrodené chyby alebo iné reprodukčné poškodenia.

Systém riadenia emisií

- Prevádzkujte, používajte a udržiavajte motor, vrátane systému riadenia emisií, v súlade s pokynmi užívateľom, aby sa emisné hodnoty motora držali v rámci platných schválení.
- Úmyselne neoprávnene nemanipulujte so systémom riadenia emisií motora.
- Ak sa rozsvieti varovná kontrolka motora, znamená to, že došlo k problému s motorom, čo môže tiež znamenať poruchu v systéme riadenia emisií. V takom prípade vykonajte okamžité opatrenia a napravte akúkoľvek nesprávnu obsluhu, používanie alebo údržbu systému riadenia emisií.

SERVIS A ÚDRŽBA

Riadna údržba stroja je veľmi dôležitá pre optimálny výkon stroja. Pravidelná údržba pomôže udržať Váš stroj dlhodobo v bezpečnom a spoľahlivom stave. Kontrolujte vozidlo v intervaloch pravidelnej údržby podľa nasledujúcej tabuľky. Pri údržbe postupujte podľa pokynov v tomto návode a v servisnej knižke. Informácie o intervaloch výmeny olejov a prevádzkových kvapalín - vid' kapitola Mazanie. Ak sa zo stroja ozývajú abnormálne hluky, sú poznať zvýšené vibrácie alebo zistíte nesprávnu funkciu akejkoľvek súčasti, SO STROJOM ĎALEJ NECESTUJTE. Dopravte stroj do autorizovaného servisu na kontrolu, nastavenie alebo opravu. Ak nemáte dostatok skúseností s údržbou alebo kontrolou systémov, zverte vykonanie týchto prác autorizovanému servisu Linhai.

Tabuľka pravidelnej údržby – servisné intervaly

Nasledujúce tabuľky udávajú jednotlivé servisné a údržbové úkony a ich časové intervaly. Je nutné tieto úkony a intervaly dodržať, inak sa vystavujete nebezpečenstvu porúch, skrátenia životnosti či straty záruky.

Motor

Interval	Položka	Poznámka	
Každých 10 hodín	Vyčistiť vzduchový filter	●	
Prvých 50 hodín (po zábehu)	Výmena motorového oleja	S	◎
	Výmena olejového filtru	S	◎
Každých 50 hodín	Kontrola palivových hadíc a ich pripojenia		@
Každých 100 hodín	Výmena motorového oleja a olejového filtru	S	@
	Výmena prevodového oleja	S	
	Vymeniť palivový filter		
	Kontrola napnutia remeňu ventilátoru		
Každých 200 hodín	Vyčistiť odlučovač vody		
	Kontrola hadíc chladiaceho systému a tesnosti pripojenia chladiča		
Každých 500 hodín	Kontrola sacieho potrubí		@
	Odstránenie sedimentov v palivovej nádrži		
	Vyčistiť vnútro chladiča		
Každý rok	Výmena remeňa ventilátoru		
	Výmena vzduchového filtru	*1	@
	Kontrola poškodenia elektrického vedenia a uvoľnených spojov		
Každých 800 hodín	Kontrola ventilových vôlí	S	
Každých 1500 hodín	Kontrola vstrekovacieho tlaku a vstrekovacích trysiek	S	@
Každých 3000 hodín	Kontrola vstrekovacieho čerpadla	S	@
Každé 2 roky	Výmena chladiacej kvapaliny		
	Výmena hadíc pripojenia chladiča		
	Výmena palivových trubiek a pripojenia	S	@
	Výmena sacieho potrubia	*2	@

◎ Vykonať po zábehu (po prvých 50 hodinách)

● Pri prevádzke v prašnom prostredí je čistič vzduchu nutné čistiť častejšie.

*1 Poškodený filter vymeniť ihneď.

*2 Vymeniť iba v prípade potreby.

S - v autorizovanom servise Linhai.

@ Kritické položky súvisiace s emisiami. Ako majiteľ odpovedáte za prevedenie predpísanej údržby podľa uvedených postupov

Podvozok

		Mth*	10	50	100	125	250	500	1000	2000	Poznámka
	Položka	Km*	Denne	800	1600	2000	4000	8000	16000	32000	
●	Brzdy		✓	✓	✓	✓	✓	✓	✓	✓	Kontrola funkcie pred každou jazdou
	Brzdová kvapalina								✓	✓	Výmena
	Plynový pedál		✓	✓	✓	✓	✓	✓	✓	✓	Kontrola funkcie pred jazdou, nastavenie, premazanie
	Celý stroj - kontrola		✓	✓	✓	✓	✓	✓	✓	✓	Kontrola poškodenie
	Spätné zrkadlá		✓	✓	✓	✓	✓	✓	✓	✓	Kontrola, nastavenie
	Ochranná klietka ROPS		✓	✓	✓	✓	✓	✓	✓	✓	Kontrola upevnenie, bezpečnosti
	Bezpečnostné pásy		✓	✓	✓	✓	✓	✓	✓	✓	Kontrola stavu, nastavenie
●	Pneumatiky - tlak		✓	✓	✓	✓	✓	✓	✓	✓	Kontrola tlaku pred každou jazdou
●	Kola, dotiahnutie kolies		✓	✓	✓	✓	✓	✓	✓	✓	Kontrola pred každou jazdou
S	Ložiska kolies				✓	✓	✓	✓	✓	✓	Kontrola vôlí / stavu. Chybné ložiska nechajte vymeniť
●	Riadenie				✓	✓	✓	✓	✓	✓	Kontrola funkcie, vôlí, opotrebenie, poškodenie, nastavenie / výmena
	Skrutky, matice, upevňovacie prvky		✓	✓	✓	✓	✓	✓	✓	✓	Kontrola dotiahnutia pred každou jazdou
●	Lapač prachu v airboxu		✓	✓	✓	✓	✓	✓	✓	✓	Vyčistiť
●	Vzduchový filter - vyčistenie		Každých 10 mth							V prašných podmienkach častejšie	
●	Vzduchový filter - výmena		Pri akomkoľvek poškodení filtru							Alebo 1x ročne	
	Akumulátor				✓	✓	✓	✓	✓	✓	Kontrola, dobíť Vyčistenie / dotiahnutie kontaktov
	Kabely el. inštalácie				✓	✓	✓	✓	✓	✓	Kontrola predratia / vedenie káblov
S	Brzdové doštičky		✓	✓	✓	✓	✓	✓	✓	✓	Kontrola opotrebenia
●	Olej predného / zadného diferenciálu				✓	✓	✓	✓	✓	✓	Kontrola / výmena
●	Mazací miesta		✓	✓	✓	✓	✓	✓	✓	✓	Premažte všetky mazacie miesta, čapy, bovdeny atď.
S	Olej v prevodovke				✓	✓	✓	✓	✓	✓	Kontrola
					✓	✓	✓	✓	✓	✓	Výmena
S	Mechanizmus riadenia				✓	✓	✓	✓	✓	✓	Kontrola bovdenov a prepákovanie Nastavenie / premazanie
S	Remeň variátoru				✓	✓	✓	✓	✓	✓	Kontrola napnutie, príp. výmena
S	Kontrola rozbiehavosti kolies		✓	✓	✓	✓	✓	✓	✓	✓	Kontrola, nastavenie ak je treba, Tiež po výmene komponentov
S	Poloosy, kĺby, prachovky				✓	✓	✓	✓	✓	✓	Kontrola poškodenia, tesnosti manžiet
S	Predný / zadný kardan - kĺby			✓	✓	✓	✓	✓	✓	✓	Kontrola vôlí / poškodenie / tesnosti manžiet
S	Predné pérovanie				✓	✓	✓	✓	✓	✓	Kontrola, premazanie, dotiahnutie
S	Zadné pérovanie				✓	✓	✓	✓	✓	✓	Kontrola, dotiahnutie
	Chladiaca kvapalina - kontrola		✓	✓	✓	✓	✓	✓	✓	✓	Kontrola hladiny, kontrola mrazuvzdornosti pred zimou
	Chladič		✓	✓	✓	✓	✓	✓	✓	✓	Kontrola/ očistenie povrchu
S	Remenice variátoru (hnacia i hnaná)		✓	✓	✓	✓	✓	✓	✓	✓	Kontrola povrchu, vyčistenie
	Uloženie motoru		✓	✓	✓	✓	✓	✓	✓	✓	Kontrola dotiahnutia
	Predné svetlomety		✓	✓	✓	✓	✓	✓	✓	✓	Kontrola funkcie pred každou jazdou.
	Predné svetlomety - sklon		✓	✓	✓	✓	✓	✓	✓	✓	Nastavenie
	Zadné svetlá		✓	✓	✓	✓	✓	✓	✓	✓	Kontrola funkcie pred každou jazdou.

● – Pri častom používaní v náročných podmienkach, vo vlhkom alebo prašnom prostredí nutné vykonávať častejšie.

S - nechať vykonať v autorizovanom servise Linhai

* - podľa toho, čo nastane skôr

■ POZNÁMKA

- Intervaly údržby sú založené na priemernom používaní za normálnych podmienok a pri priemernej rýchlosti vozidla približne 16 km / hod. Avšak aj keď vozidlo nie je používané po dlhšie časové obdobie, mali by byť dodržiavané časové intervaly údržby. Pri prevažujúcom používaní v náročných podmienkach a vo vlhkom alebo prašnom prostredí vykonávajte tieto kontroly / výmeny / premazanie častejšie.
- Ak sú pri vykonávaní pravidelnej údržby potreba náhradné diely, vždy používajte originálne náhradné diely Linhai, ktoré sú k dispozícii u Vášho predajcu.

Mazací plán A

	Položka	Doporučené mazivo	Poznámka	Jak často
1.	Motorový olej	SAE10W30 / CF alebo SAE15W40 / CF	Doplňte do správnej výše podľa mierky	Kontrola pred každou jazdou
2.	Brzdová kvapalina	DOT 4	Doplňte hladinu medzi ryskami Max a Min	Podľa potreby; výmena každé 2 roky alebo každých 200 mth
3.	Olej v prevodovke	SAE 80W/90 GL-5	Doplňte do správnej výše podľa mierky	Výmena každý rok alebo každých 100 mth
4.	Olej zadného diferenciálu	SAE 80W/90 GL-5	Vid' kapitola Mazanie	Výmena každý rok alebo každých 100 mth
5.	Olej predného diferenciálu	SAE 80W/90 GL-5	Vid' kapitola Mazanie	Výmena každý rok alebo každých 100 mth

1

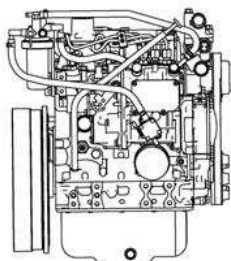

3

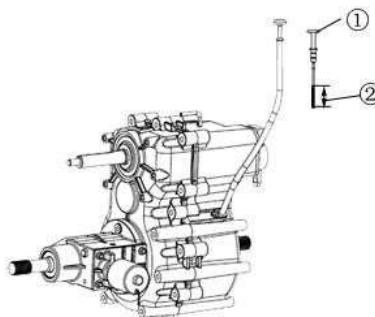

GL5

4

Nalévací šroub

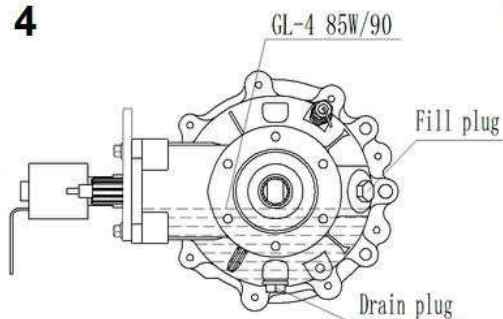

5

GL-4 85W/90

Fill plug

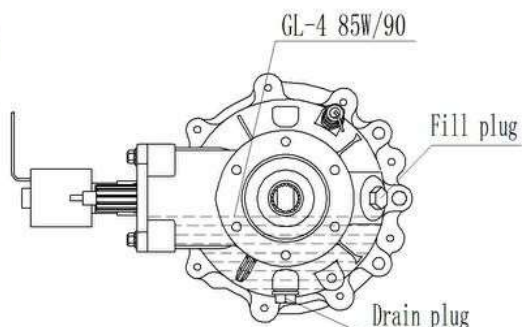

Drain plug

Výpustný šroub

Mazací plán B

	Položka	Doporučené mazivo	Poznámka	Jak často
6.	Riadenie	Mazací tuk	Nechajte premazať v autorizovanom servise	Každé 3 mesiace alebo po 50 mth
7.	Riadiace tyče / spojovacie tyče riadenia	Mazací tuk	Nechajte premazať v autorizovanom servise	Každých 6 mesiacov
8.	Mechanizmus riadenia	Mazací tuk	Premazať mazacie miesta	Každých 6 mesiacov
9.	Guľové čapy	Mazací tuk	Nechajte premazať v autorizovanom servise	Každých 6 mesiacov
10.	Kĺby predných / zadných poloos	Mazací tuk	Nechajte premazať v autorizovanom servise	Každých 6 mesiacov
11.	Hnacie kardany vr. krížových kĺbov	Kontrola	Nechajte premazať v autorizovanom servise	Každých 6 mesiacov
12.	Uloženie predných /zadných A-ramien	Mazací tuk	Nechajte premazať v autorizovanom servise	Každé 3 mesiace alebo po 50 mth
13.	Lanko plynu	Mazací tuk M	Premažte, skontrolujte a vymeňte, ak je treba	Každých mesiac alebo po 20 mth
14.	Plynový a brzdomý pedál	Mazací tuk	Premažte, skontrolujte	Každých mesiac alebo po 20 mth

1. Pri prevažujúcom používaní v ťažkých podmienkach a vo vlhkom alebo prašnom prostredí vykonávajte kontroly / výmeny / premazania častejšie.
2. **Mazací tuk:** ľahký lítiový mazací tuk
3. **Mazací tuk M:** vode odolný mazací tuk so sýrnikom molybdeničitým (MoS₂)
4. Časový údaj je založený na priemernej rýchlosti jazdy 16 km/h.

Údržba motoru

Bezpečnostné a varovné štítky



VAROVANIE:

NEBEZPEČENSTVO:

Neotvárajte, ak je motor horkúci.

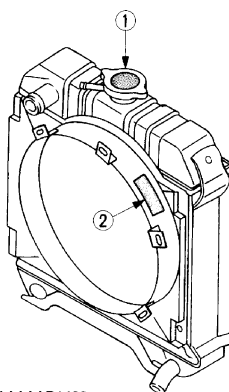

1ABAAAAAP1480



Udržujte ruky v bezpečnej vzdialenosti od rotujúcich častí.

BEZPEČNOSTNÉ INFORMÁCIE A VAROVANIA

Opatrnosť pri prevádzke a pravidelná údržba je základom pre predchádzanie nehôd a porúch. Pozorne si prečítajte nasledujúce pokyny. Je nutné, aby sa s nimi zoznámili všetci pracovníci, ktorí riadia vozidlo alebo servisom motor, a to bez ohľadu na ich predchádzajúce skúsenosti.

Dodržujte nasledujúce bezpečnostné pokyny a opatrenia:

- Pred začatím práce s motorom alebo na motore si prečítajte a zoznámte sa s návodom na jeho obsluhu a údržbu a s výstražnými štítkami na motore.
- Naučte sa, ako sa motor bezpečne obsluhuje. Udržujte motor v dobrom stave.
- Všetci pracovníci, ktorí motor obsluhujú, musia byť oboznámení s jeho fungovaním a obsluhou.
- NEVYKONÁVAJTE na motore žiadne modifikácie / úpravy. Neautorizované modifikácie / úpravy / opravy motora môžu ovplyvniť jeho funkčnosť a životnosť a navyše majú vplyv na záruku.

Ochranné bezpečnostné pomôcky a oblečenie

- NENOSTE voľné alebo voľne visiace oblečenie. Mohlo by sa zachytiť v rotujúcich častiach motora a spôsobiť ťažké zranenie.
- Ak je to potrebné alebo nutné, používajte bezpečnostné ochranné pomôcky ako pracovné prilbu, okuliare, ochranu sluchu a pod.
- NEOBSLUHUJTE vozidlo ani jeho prídavné zariadenia pod vplyvom alkoholu, liekov alebo omamných látok.
- Pri chode motora NEPOUŽÍVAJTE rádio alebo hudobné slúchadlá.

Pred jazdou a spustením motoru

- Vždy pred spustením motor skontrolujte. Ak zistíte, že niečo nie je v poriadku, motor neštartujte.
- Všetky ochranné časti a kryty musia byť na svojich miestach. Ak je niektorá časť / kryt poškodená, ihneď ju vymeňte.
- Pred spustením skontrolujte bezpečnú vzdialenosť od motora.
- Zákaz pohybu detí alebo zvierat v blízkosti motora počas jeho prevádzky.

Čistota okolia a motoru

- Pred čistením motor vypnite.
- Motor udržujte v čistote, zabráňte usadzovaniu prachu, mazadiel alebo suchej trávy, aby ste predišli vzniku požiaru. Horľavé kvapaliny neskladujte v blízkosti iskier alebo otvoreného ohňa.

Bezpečné zachádzanie s palivami a mazivami

- Pred tankovaním a doplňovaním mazív motor vždy vypnite.
- NEFAJČITE a zabezpečte, aby sa v blízkosti pracovného miesta nevyskytoval otvorený oheň alebo zdroj iskier. Palivo je vysoko horľavé a výbušné.
- Palivo dopĺňajte na otvorenom priestranstve alebo v dobre vetraných priestoroch. Palivo a mazivo dopĺňajte, keď je motor vychladnutý.
- NEMIEŠAJTE benzín s dieselovým palivom. Zmes môže vybuchnúť.

Výfukové plyny a nebezpečí požiaru

- Výfukové plyny môžu byť veľmi škodlivé, ak sa hromadia. Zabezpečte, aby priestory v ktorých beží motor, bolo dobre vetrané a aby v priestore neboli ľudia alebo zvieratá.
- Výfuk a výfukové plyny sú horúce. Aby ste zabránili požiaru, neparkujte vozidlo na suchej trávě, v blízkosti palív, olejov alebo iných horľavých materiálov. Motor a výfuk udržujte v čistote.
- Kontrolujte, či nie sú poškodené hadice. Pravidelne, podľa plánu údržby, kontrolujte únik / tesnosť palivových a hydraulických hadíc.
- Kontrolujte stav elektrickej inštalácie, aby elektrické vedenia bola stále v dobrom stave. Akékoľvek elektrické spoje udržujte v čistote. Poškodené káble môžu spôsobiť skrat a prípadne zranenia.

Prevádzková kvapalina

- Pred odmontovaním alebo odpojením hadíc alebo iných prípojných súčastí znížte vždy tlak paliva, vzduchu, oleja a v chladiacom systéme.
- Pri odpájaní akéhokoľvek zariadenia, ktoré je pod tlakom, buďte opatrní. NEKONTROLUJTE úniky tlaku rukou. Olej alebo palivo pod vysokým tlakom môže spôsobiť zranenie.
- Unikajúca tekutina pod tlakom má dostatok sily, aby prenikla kožou a spôsobila vážne zranenie.
- Kvapalina unikajúca z malých otvorov nemusí byť viditeľná. K hľadaniu podozrivých únikov použite kúsok papiera, aby ste zistili možný únik. Nepokúšajte sa nájsť úniky holými rukami. Používajte bezpečnostné ochranné okuliare na ochranu očí.
- Pri zasiahnutí unikajúcou kvapalinou vyhľadajte ihneď lekára. Kvapalina môže spôsobiť gangrénu alebo ťažkú alergickú reakciu.
- Nemrznúca zmes obsahuje jedovaté zložky. Používajte gumové rukavice, aby ste predišli zraneniu. V prípade kontaktu s pokožkou zasiahnuté miesto ihneď umyte.
- Nemiešajte viac typov nemrznúcich zmesí. Chemickou reakciou môže vzniknúť škodlivá látka. Používajte doporučené nemrznúce zmesi.
- Myslite na životné prostredie a ekológiu. Pri vypúšťaní a likvidácii olejov, palív, chladiacej zmesi, brzdové kvapaliny, filtrov a batérií postupujte podľa príslušných predpisov.
- NEVYLIEVAJTE odpad na zem, do kanála ani do žiadneho vodného zdroja.

Pozor na horké časti motora a batérie

- Aby ste sa vyhli riziku spálenia, dávajte pozor na dotyky horúcich súčastí motora, ako sú výfuk, kryt výfuku, chladič, potrubia, motor, chladiaca zmes, motorový olej a pod. A to nielen za chodu motora, ale aj po jeho vypnutí.
- NEODSTRAŇUJTE uzáver chladiča, ak motor beží, alebo krátko po jeho vypnutí. Hrozí vystreknutie vody z chladiča. Počkajte, až bude motor vychladnutý a až potom odstráňte uzáver.
- Pred naštartovaním motora nezabudnite zavrieť vypúšťací kohút chladiacej kvapaliny a tlakový uzáver chladiča a dotiahnuť spoje na hadiciach. Ak boli tieto diely odmontované alebo ak sú povolené, hrozí nebezpečenstvo zranenia.
- Batéria predstavuje riziko výbuchu. Pri nabíjaní vznikajú extrémne výbušné plyny ako vodík a kyslík.
- Nepoužívajte ani nenabíjajte batériu, ak je hladina elektrolytu pod minimálnou úrovňou. Batéria sa môže poškodiť, skrakuje sa jej životnosť a môže spôsobiť aj výbuch. Doplnite destilovanú vodu.
- V blízkosti batérie je zakázané používať otvorený oheň alebo zápalky, najmä pri dobíjaní.
- NESKÚŠAJTE stav batérie priložením kovového predmetu k jej pólu. Použite voltmeter.
- NENABÍJAJTE batériu, ak je zamrznutá. Po zamrznutí zahrejte batériu na teplotu najmenej 16 ° C.

Nebezpečenstvo od pohyblivých častí

- Pred kontrolou alebo nastavením napnutia remeňa a ventilátoru chladenia vypnite motor.
- Predchádzajte zraneniu. Nedotýkajte sa pohyblivých častí ako je ventilátor chladenia či klinový remeň.
- NESPÚŠŤAJTE motor bez ochranných krytov a bezpečnostných/istiacich zariadení.

Údržba a kontrola motora

- Pri údržbe alebo opravách položte motor na rovnú veľkú plochu. NEPRACUJTE na motore, ktorý visí IBA na zdvíhaku alebo žeriave. Pri údržbe motora vždy používajte bloky alebo pevné stojany.
- Pred prácou odpojte batériu od motora. Na spínač zapalovania dajte nápis "NEPOUŽÍVAŤ".
- Aby nedošlo k skratu, odpojte najskôr uzemňovací kábel batérie; tento pripájajte ako posledný.
- Pri dennej a inej údržbe, pri čistení a opravách VŽDY vypnite motor a vyberte kľúč zo zapalovania.
- Kontrolu a údržbu vykonávajte až po vychladnutí motora, chladiacej zmesi, výfuku a jeho krytu.
- Pre prácu používajte vždy vhodné nástroje, ktoré sú v dobrom stave.
- Pri ručnom pretáčaní motora používajte predpísaný postup. Nesnažte sa otáčať motorom ťahom za vrtuľu ventilátora alebo klinový remeň. Môže to spôsobiť vážne zranenie alebo poškodenie ventilátora / remeňa.
- Každé 2 roky meňte palivové a olejové hadice bez ohľadu na ich stav. Tieto hadice sú vyrobené z gumeného materiálu a časom sa postupne opotrebovávajú.
- Lekárničku s prvou pomocou a hasiaci prístroj majte vždy pripravený v blízkosti motora.

Popis motoru Kubota D1105 Diesel

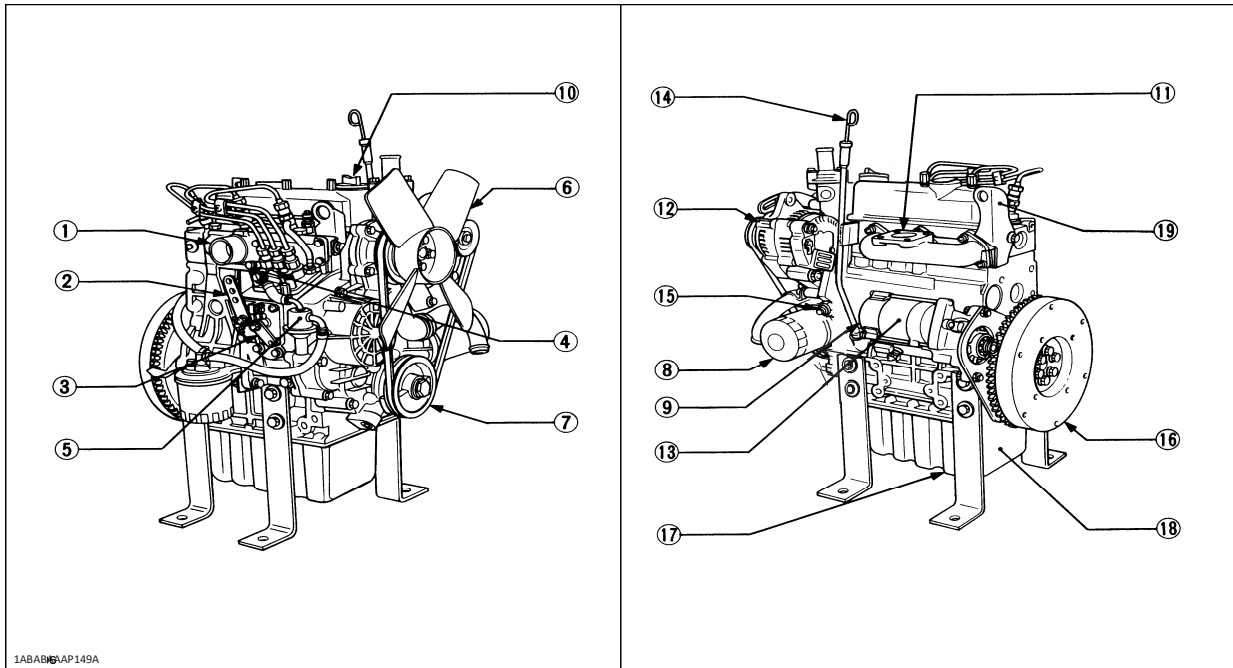

1. Sacie potrubie
2. Nevzťahuje sa na tento model
3. Nevzťahuje sa na tento model
4. Vstrekovacie čerpadlo
5. Palivové čerpadlo
6. Ventilátor chladiča
7. Remenice ventilátora
8. Olejový filter
9. Vypúšťací kohút chladiacej kvapaliny
10. Viečko pre nalievanie oleja

11. Výfukové potrubie
12. Alternátor
13. Elektrický štartér
14. Olejová mierka
15. Olejový tlakový spínač
16. Zotrvačník
17. Vypúšťacia skrutka motorového oleja
18. Olejová vaňa
19. Závesný úchyt motoru

Odvzdušnenie palivového systému

Po vyjdení palivovej nádrže do prázdna alebo pri čistení odlučovača vody musí byť palivová sústava odvzdušnená.

Palivový systém je tlakovaný elektrickým palivovým čerpadlom. Ak elektrické palivové čerpadlo nebeží, je potrebné pri odvzdušňovaní natlakovať palivový systém ručnou páčkou.

Pri odvzdušňovaní postupujte nasledujúcim spôsobom:

1. Povoľte ručnú odvzdušňovaciu skrutku na palivovom filtri o niekoľko otáčok.
2. Keď už vzduchové bubliny ďalej nevystupujú a začne vytekať nebezpečná nafta, odvzdušňovaciu skrutku opäť zaskrutkujte.
3. Povoľte odvzdušňovaciu skrutku na hornej strane u vstrekovacieho čerpadla.
4. Keď už vzduchové bubliny ďalej nevystupujú a začne vytekať nespenená nafta, odvzdušňovaciu skrutku opäť zaskrutkujte.

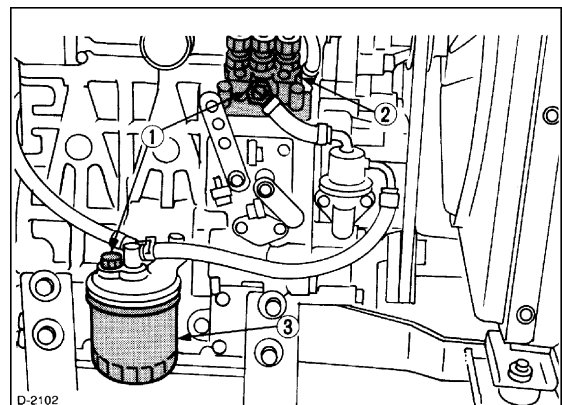

- (1) Ručná odvzdušňovacia skrutka
- (2) Vstrekovacie čerpadlo
- (3) Palivový filter

UPOZORNENIE

Obe odvodušňovacie skrutky musia byť s výnimkou odvodušňovania vždy riadne utiahnuté. íľnak mze dôjsť k nečakanému zastaveniu motoru.

Výmena palivového filtru

1. Meňte palivový filter každých 400 prevádzkových hodín.
2. Potrite tesnenie filtra naftou a filter utiahnite len rukou.
3. Nakoniec odvodušňite palivový systém.

Kontrola a čistenie odľučovača vody

Každých 100 hodín prevádzky vyčistite palivový filter. Filter čistite na čistom mieste, aby ste zabránili vniknutiu prachu do odľučovača vody.

1. Zatvorte uzatvárací kohút odľučovača vody.
2. Vyskrutkujte nádobku odľučovača a vypláchnite jej vnútro čistou motorovou naftou.
3. Vyberte filter a vypláchnite ho v čistej motorovej naftě.
4. Po vyčistení znovu zmontujte palivový filter. Dbajte, aby sa dovnútra nedostal prach a nečistoty.
5. Odľučovač vody namontujte späť.
6. Otvorte uzatvárací kohút.
7. Odvodušňite palivový systém.



VAROVANIE

Nebezpečenstvo výbuchu! Nevykonávajte údržbu v zle vetraných priestoroch. Nefajčite a nepribližujte sa s otvoreným ohňom

Motorový olej

Predpísaný interval výmeny oleja pozri Tabuľku pravidelnej údržby. Olej je tiež nutné vymeniť po zábehu (po prvých 50 h). Pri prevažujúcom používaní vo vlhkom alebo prašnom prostredí, v zime, za chladného počasia, v ťažkých podmienkach a pri prevažujúcich pomalých rýchlostiach do 10 km / h je potrebné meniť olej častejšie. Chladným počasím sa rozumie trvalú prevádzku pri teplotách pod -12 °C alebo pomalá jazda pri teplotách medzi 0 °C až -12 °C. Pri výmene oleja nezabudnite nechať vymeniť aj olejový filter.

Kontrola a doplňovanie motorového oleja



VAROVANIE

- Pred kontrolou / výmenou motorového oleja a olejového filtra vypnite motor.
- Nedotýkajte sa výfuku, ak je horúci. Nebezpečenstvo popálenia.
Pred kontrolou, údržbou alebo výmenou motor vždy vypnite a nechajte ho vychladnúť.
- Kontakt s motorovým olejom môže poškodzovať pokožku. Pri práci s motorovým olejom používajte rukavice a ochranné okuliare. Po kontakte s olejom postihnuté miesto ihneď očistite.

1. Postavte stroj na vodorovnú plochu a zabrzďte ho.
2. Naštartujte motor a nechajte ho zahriať.
3. Vypnite motor, počkajte približne 5 minút, potom vytiahnite mierku oleja a utrite ju čistou handrou.
4. Vložte mierku do motora, vytiahnite ju a zmerajte hladinu oleja.
5. Ak je hladina oleja nízka, otvorte viečko na nalievanie oleja a doplňte olej do predpísanej výšky. Vsuňte mierku späť.
6. Po doplnení oleja počkajte dlhšie ako 5 minút a znovu skontrolujte hladinu. Oleji chvíľu trvá, než stečie do olejovej vane.

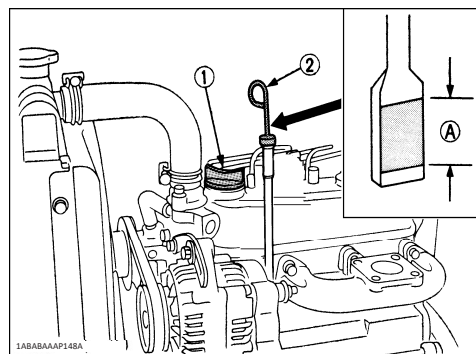

1. Viečko pre nalievanie oleja
 2. Olejová mierka
- Ⓐ - Množstvo oleja v tomto rozmedzí je dostatočné

Výmena motorového oleja a olejového filtru

Výmenu motorového oleja a olejového filtru nechajte vykonať v autorizovanom servise Linhai.

Intervaly výmeny motorového oleja:

- Po zábehu: po prvých 50 mth
- Každých 100 mth alebo každý rok podľa toho, čo nastane skôr

Predpísaný motorový olej

SAE/API: SAE10W-30 / CF alebo 15W-40 / CF

Objem oleja: 5,1 l (vrátane výmeny olejového filtru)

UPOZORNENIE

Používanie olejov iných ako predpísané špecifikácie môže spôsobiť vážne poškodenie motora. Do oleja nepridávajte žiadne chemické prísady ani prídavná aditíva.

VAROVANIE

Motorový olej môže byť po jazde veľmi horúci. Zabráňte kontaktu horúceho oleja s pokožkou, môže dôjsť k ťažkým popáleninám. Pred výmenou motorového oleja nechajte motor vychladnúť.

Vzduchový filter

V tomto stroji je použitý vzduchový filter s papierovou vložkou. Na tento filter nikdy neaplikujte olej. Vzduchový filter je nutné pravidelne čistiť, aby mal motor optimálny výkon a dlhú životnosť. Ak stroj používate v normálnom prostredí, čistite filter v intervaloch predpísaných v tabuľke pravidelnej údržby. Pri prevádzke v prašnom, vlhkom alebo bahnitom prostredí čistite filter častejšie. Čím starostlivejšie budete o filter starať, tým dlhšia životnosť bude váš motor mať.

UPOZORNENIE

- Poškodený či prederavený vzduchový filter môže byť príčinou vážneho poškodenia motora. Do motora sa môžu dostávať nečistoty a prach. Pred a po čistení filter starostlivo prezrite. Roztrhnutý filter vymeňte za nový.
- Jazda so špinavým alebo zaneseným vzduchovým filtrom vedie k vážnemu poškodeniu motora.

Čistenie vzduchového filtra

1. Odháknite klipsňu a vyberte filter.
2. Papierovú filtračnú vložku opatrne vyfúkajte stlačeným vzduchom smerom zvnútra von, pritom ňou otáčajte. Pozor: tlak stlačeného vzduchu nesmie byť vyšší ako 200 kPa.
3. Ak je potrebné, filter vymeňte.
4. Vytrite vnútro čističa vzduchu čistou handrou. Dbajte, aby sa do sania nedostali žiadne nečistoty.
5. Stlačením otvoríte koncovku gumového lapača prachu. Tým filterbox zbavíte väčších nečistôt a prachových častíc.
6. Nasadte filter späť a zaistite ho klipsňou.

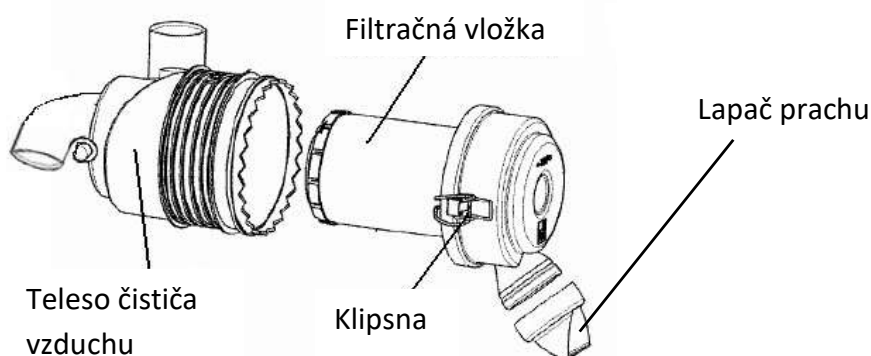

UPOZORNENIE

Uistite sa, že je filter riadne nasadený. Ak nie je, môže sa do motora nasávať prach a nečistoty, čím dochádza k rýchlemu opotrebovaniu valcov a piestnych krúžkov. To má za následok stratu výkonu a skrátenie životnosti motora.

Lapač prachu

Pri každom čistení vzduchového filtra vyprázdňte tiež gumový lapač prachu. Stlačením medzi prstami ho otvorte a vyčistite, tým filterbox zbavíte väčších nečistôt a prachových častíc.

Chladenie

VAROVANIE

- Motor nikdy nevypínajte náhle. Nechajte ho pred vypnutím bežať na voľnobeh aspoň 5 minút.
- Na motore pracujte, až keď motor aj chladič úplne vychladne (min. 30 minút po vypnutí motora).
- Neuvolňujte uzáver chladiča, keď je chladiaca kvapalina horúca. Po vychladnutí najskôr pootočte uzáverom po prvú zarážku, aby mohol uniknúť tlak. Až potom viečko úplne odstráňte.
- Nebezpečenstvo: pri prehriatí motora môže z chladiča alebo vyrovnávacej nádoby unikať horúca para. Mohlo by dôjsť k ťažkým popáleninám.

Kontrola a dopĺňovanie chladiacej kvapaliny

1. Ak je motor vychladnutý, odstráňte viečko chladiča a skontrolujte, či chladiaca kvapalina siaha až k nalievaciemu otvoru.
2. Ak je chladiaci systém opatrený vyrovnávacou nádobkou, skontrolujte množstvo chladiacej kvapaliny v tejto nádobke. Množstvo kvapaliny je dostatočné, ak je hladina medzi značkami "FULL" a "LOW".
3. Ak sa zníži v dôsledku vyparovania hladina chladiacej kvapaliny v nádobke, doplňte ju až po značku "FULL"

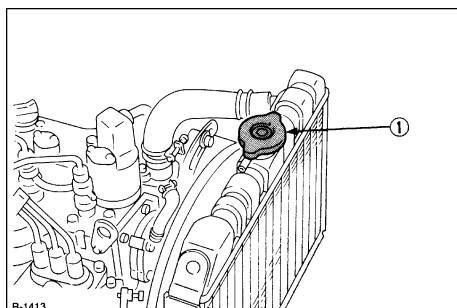

(1) Vyrovnávací nádobka (A) "FULL"

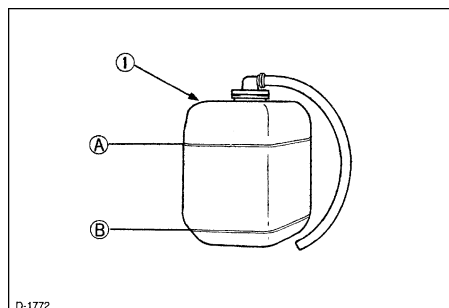

Tlakový chladič

(B) "LOW"

Výmena chladiacej kvapaliny:

Výmenu chladiacej kvapaliny nechajte vykonať v autorizovanom servise Linhai.

Kontrola hadíc / pripojenia chladiča

UPOZORNENIE

Hadica a pripojenie pravidelne kontrolujte. Ak je hadica poškodená a uniká chladiaca kvapalina, hrozí nebezpečenstvo prehriatia motora a zranenia.

- Každých 200 hodín prevádzky alebo 1x za pol roka kontrolujte, či sú hadice riadne pripojené.
- Ak sú spoje uvoľnené alebo ak uniká chladiaca kvapalina, riadne všetky pripojenia dotiahnite.
- Ak sú hadice prasknuté, poškodené, stvrdnuté alebo inak poškodené, vymeňte ich.
- Hadicu a spoje meňte každé 2 roky, príp. skôr, ak sú prasknuté alebo poškodené.

Postup pri prehriatí motora

Ak sa počas prevádzky motor prehrieva, teda teplota dosahuje bodu varu, alebo sa bodu varu blíži, z motora ide para a chladiaca kvapalina neprestáva striekať z prepádového potrubia chladiča, postupujte podľa nasledujúcich pokynov. Rovnako tak postupujte aj v prípade, že zaznie varovný bzučiak alebo sa rozsvieti výstražná kontrolka teploty chladiacej kvapaliny:

- Zastavte vozidlo. NEVYPÍNAJTE motor. Zaradte neutrál, zatahnite ručnú brzdu a motor nechajte bežať bez záťaže na voľnobeh aspoň 5 minút.
- Ak sa motor počas týchto 5 minút zastaví, nezdržujte sa minimálne 10 minút v jeho blízkosti.
- Akonáhle motor úplne vychladne, vykonajte kontrolu viď nižšie. Potom motor opäť naštartujte.

Kontrola po vychladnutí motora:

1. Skontrolujte, či je v motore dostatok chladiacej kvapaliny a či v chladiacom systéme nie sú netesnosti;
2. Skontrolujte, či mriežka prívodu vzduchu k chladiču nie je blokovaná nečistotami;
3. Skontrolujte, či lamely chladiča nie sú zanesené nečistotami, trávou, blatom či prachom. Zanesené lamely vyčistite prúdom vody z vodovodného kohútika. Na čistenie chladiča nepoužívajte ostré predmety ani silný tlak vody z wacky;
4. Skontrolujte remeň ventilátora, či nie je príliš voľný;
5. Skontrolujte, či nie je upchaté prívodné vedenia chladiča.

Chladiaca kvapalina

Pred každou jazdou je nutné skontrolovať hladinu chladiacej kvapaliny!



VAROVANIE

- Pri práci s chladiacou kvapalinou používajte ochranné okuliare.
- V prípade požitia chladiacej kvapaliny ju ihneď vyplňte a vyhľadajte lekársku pomoc.
- Ak dôjde ku kontaktu chladiacej kvapaliny s pokožkou, zasiahnuté miesto ihneď umyte vodou.
- Nemiešajte viac druhov nemrznúcich zmesí.
- Uchovávajte chladiacu kvapalinu mimo dosahu detí a ďaleko od otvoreného ohňa.
- Myslite na životné prostredie. Pri vypúšťaní chladiacej kvapaliny použite nádobu k jej zachyteniu a použitú chladiacu kvapalinu riadne zlikvidujte.
- Pri likvidácii chladiacej a brzdovej kvapaliny, olejov, filtrov, nafty a batérie dodržiavajte platné predpisy.
- Ak mrzne, teda teplota klesá pod 0 ° C, môže príliš zriedená nemrznúca zmes poškodiť blok motora, hlavu valcov a chladič

Pomer miešania nemrznúcich zmesí závisí na vonkajšej teplote a zloženia zmesi. Nemrznúcu zmes zmiešajte s destilovanou vodou v pomere 50 / 50 a nalejte do chladiča.

POZNÁMKA

Používajte iba kvalitu, biologicky odbúrateľnú nemrznúcu zmes zmiešanú s destilovanou vodou v pomere 50/50 alebo inom, v prípade špecifických požiadavkov na mrazuvzdornosť.

POZNÁMKA

Vždy dodržujte odporúčanie výrobcu pre minimálnu mrazuvzdornosť chladiacej zmesi pre vašu klimatickú oblasť.



VAROVANIE

Nikdy neotvárajte uzáver chladiacej kvapaliny ani nekontrolujte hladinu chladiacej kvapaliny, ak je motor horúci. Chladiaca kvapalina je pod tlakom, mohla by vystreknúť a spôsobiť ťažké popáleniny. Pred otvorením viečka chladiča nechajte motor vychladnúť.

Napnutie remeňa ventilátoru



VAROVANIE

Voľný alebo poškodený remeň ventilátora, alebo poškodené lopatky ventilátora, môžu spôsobiť prehrievanie motora alebo nedostatočné dobíjanie. Poškodené diely opravte alebo vymeňte.



VAROVANIE

Aby ste predišli zraneniu, pred kontrolou napnutia remeňa bezpodmienečne vypnite motor a vyberte kľúč zo zapalovania. Po nastavení alebo kontrole nezabudnite znovu namontovať bezpečnostný kryt.

1. Zastavte motor a vyberte kľúč zo zapalovania.
2. Na remeň zatlačte miernym tlakom palca uprostred medzi kladkami.
3. Ak je remeň voľný, povolte skrutky alternátora a pomocou páky vlozenej medzi alternátor a blok motora odtlačte alternátor smerom von, kým nie je remeň napnutý dostatočne.
4. Ak je remeň poškodený, vymeňte ho.

Napnutie remeňa ventilátoru: 7 - 9 mm uprostred remeňa medzi kladkami

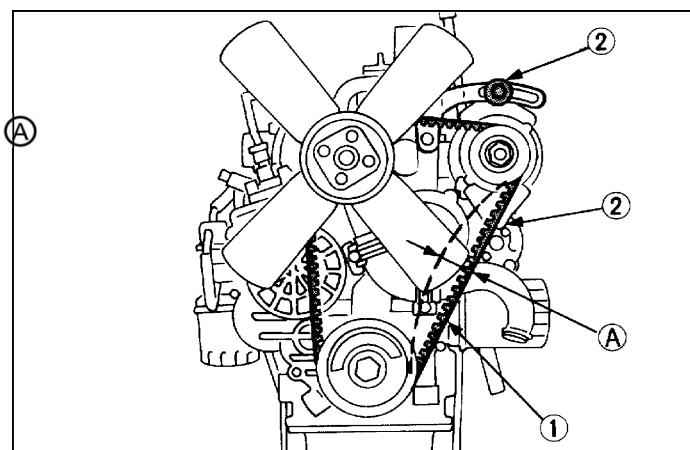

① Remeň ventilátoru
 ② Skrutka s maticou
 7 - 9 mm (pri záťaži 10 kgf / 100N)

① Řemen ventilátoru
 ② Skrutka s maticou
 A 7 - 9 mm (při záťaži 10 kgf / 100N)

Kolesá - demontáž a montáž

1. Postavte stroj na vodorovnú plochu, vypnite motor, zaradte rýchlosť a zabrzďte parkovaciu brzdu.
2. Čiastočne povoľte matice.
3. Bezpečným heverom zdvihnite stroj do vzduchu a zaistite ho proti spadnutiu.
4. Úplne vyskrutkujte matice kolesa a koleso zložte.
5. Nasadte koleso, naskrutkujte matice a utiahnite ich prstami. Kónické matice nasadzujte podľa obr.
6. Spustite stroj na zem a krížom utiahnite matice predpísaným ťahovacím momentom.

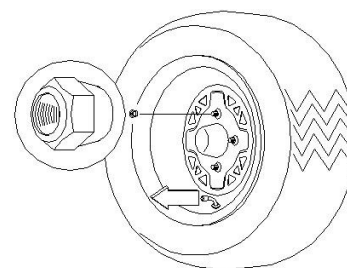

Predné i zadné kolesá:

Kuželové matice nasadte kuželovou stranou smerom ku kolesu.



VAROVANIE

Nedotiahnutie matíc kolies na predpísaný ťahovací moment môže byť veľmi nebezpečné. Ak nie sú matice riadne dotiahnuté, môže dôjsť k ich uvoľneniu. To môže spôsobiť nehodu, zranenie alebo smrť. Utiahnutie matíc kolies kontrolujte príležitostne a tiež po každom povolení pri údržbe alebo oprave kolies.

Ťahovači moment kolies

Rozmer skrutiek	Ťahovací moment
Predný: M12 x 1.25	95 Nm
Zadný: M12 x 1.25	95 Nm

POZNÁMKA

Spoje zaistené závlačkou môžu byť rozoberané iba v autorizovanom servise Linhai.

Pneumatiky

VAROVANIE

Jazda s nevhodnými, ojazdenými alebo nesprávne nahustenými pneumatikami môže spôsobiť stratu kontroly nad strojom a zvyšuje riziko nehody, zranenia a usmrteniu. Vždy používajte predpísaný rozmer a typ pneumatík uvedený v tomto návode a vždy udržiajte predpísaný tlak v pneumatikách.

Vždy udržiajte predpísaný tlak v pneumatikách uvedený v tomto návode. Zmeny tlaku pneumatík môžu ovplyvniť správanie stroja. Vždy používajte iba predpísaný rozmer a typ pneumatík.

Tlak pneumatík	
Vpredu	100 kPa
Vzadu	100 kPa

Používajte len pneumatiky schváleného typu a rozmerov a hustite ich na predpísaný tlak. Pri kontrole tlaku zároveň skontrolujte stav vzorky a bočnic, skontrolujte, či v pneumatikách nie sú praskliny, trhliny a iné poškodenia, ktorá by mohli znamenať, že je potrebné pneumatiku vymeniť.

Pre naskočenie pätky pláštá na ráfik neprekračujte maximálne tlaky uvedené na bočniciach pneumatík. Vyšší tlak môže spôsobiť roztrhnutie pláštá. Pneumatiky hustite pomaly a opatrne. Rýchle hustenie by mohlo spôsobiť prasknutie pneumatiky.

Kontrola stavu pneumatík

Jazda s ojazdenými pneumatikami je veľmi nebezpečná. Pneumatika je považovaná za ojazdenú, ak je hĺbka vzorky menšia ako **3 mm**. Vymeňte pneumatiky ešte pred dosiahnutím tohto limitu.

Opravy bezdušových pneumatík

Prepichnutú pneumatiku možno provizórne opraviť opravnou sadou. Ak je však poškodenie väčšie, pneumatiku sa opraviť nedá a je nutné ju vymeniť. Ak idete do miest, odkiaľ je preprava stroja náročná a servis ďaleko, odporúčame Vám voziť so sebou kvalitnú opravnú sadu pneumatík a 12V Kompresor.

VAROVANIE

Jazda s ojazdenými pneumatikami je nebezpečná a zvyšuje riziko nehody.



Manžety poloos

V pravidelných intervaloch uvedených v tabuľke pravidelnej údržby kontrolujte manžety guľových kĺbov ①, či nevykazujú praskliny, trhliny alebo či nie sú natrhnuté. Pokiaľ zistíte akékoľvek poškodenie, dopravte stroj na opravu do autorizovaného servisu Linhai.

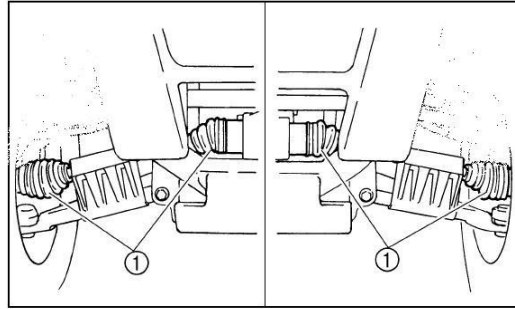

Nastavenie zadného pérovania

Tvrdosť zadného pérovania nastavíte otečením nastavovača, ktorým sa zvyšuje alebo znižuje predpätie pružiny.

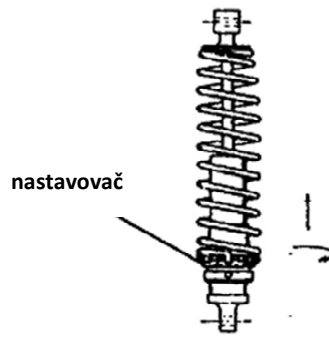

Kontrola riadenia

Pravidelne kontrolujte riadenie a jeho komponenty. Kontrolujte uvoľnené skrutky a matice, opotrebované konce spojovacích tyčí, opotrebované a poškodené prachovky. Skontrolujte vedenie káblov, bovdenov, hadíc a káblov elektroinštalácie, aby sa uistili, že mechanizmu riadenia nič neprekáža a neobmedzuje ho. Ak nájdete poruchu, nechajte stroj ešte pred jazdou dopraviť do autorizovaného servisu Linhai.

Pravidelne kontrolujte tiež voľnosť chodu riadenia.

Riadenie by sa malo pohybovať voľne v celom rozsahu pohybu bez viaznutia a zvýšeného odporu. Zaparkujte stroj na rovnej ploche. Otáčajte volantom doprava a doľava a kontrolujte, či riadenie nemá nadmernú vôľu, nevydáva abnormálne zvuky alebo neviazne. Ak nájdete poruchu, nechajte stroj ešte pred jazdou dopraviť do autorizovaného servisu Linhai.

Kĺby riadenia a ďalšie pohyblivé časti nechajte skontrolovať a premazať v autorizovanom servise Linhai.

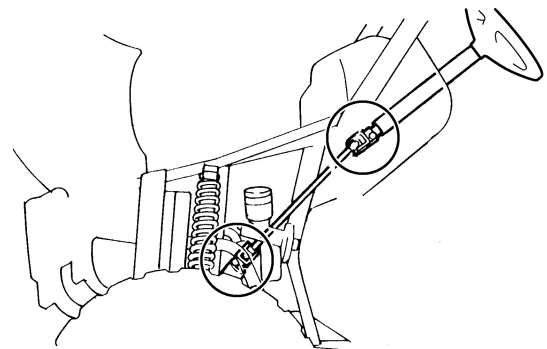

Premažte otočné časti.
Doporučené mazivo: lítiový mazací tuk

Odklon a záklon kolies

Odklon kolies a záklon rajdového čapu nie sú nastaviteľné.

Rozbiehavosť predných kolies - kontrola

VAROVANIE

Nepokúšajte sa sami nastavovať tyče riadenia. Nesprávna geometria prednej nápravy môže spôsobiť vážne zranenie alebo aj smrť. K nastaveniu geometrie treba špeciálne náradie, znalosti a skúsenosti.

Kontrola rozbiehavosti predných kolies:

Doporučená hodnota rozbiehavosti: 3 - 6 mm.

1. Zrovnajte volant rovno a zmerajte vzdialenosť A a B.
2. Vzdialenosť A mínus B by mala byť 1,5 - 3 mm.
3. Ak nameriate inú hodnotu, kontaktujte autorizovaný servis Linhai pre nastavenie geometrie.

VAROVANIE

Ak sú tyče riadenia namontované alebo deflektorom nesprávne, nebudú správne pracovať, môžu sa zlomiť a rozpadnúť. To môže mať za následok ťažké zranenie alebo smrť. Pre kontrolu, premazanie a opravy riadenia, tyčí riadenia a ostatných komponentov riadenia sa obráťte na autorizovaný servis Linhai.

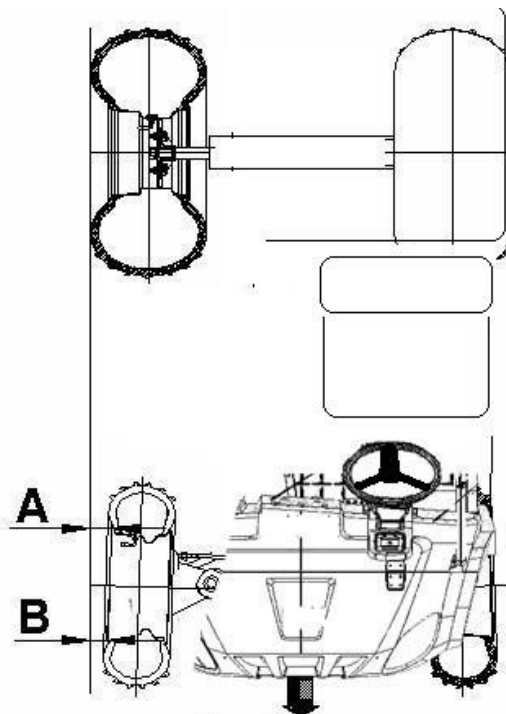
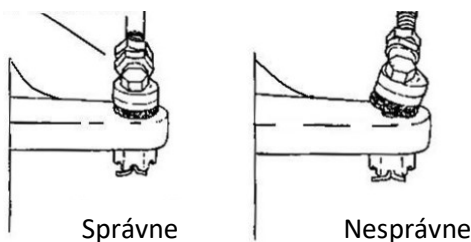

Brzdy

Kontrola brzdovej kvapaliny

Pred každou jazdou skontrolujte množstvo brzdovej kvapaliny v nádobke. Hladina by mala byť na predpísanej úrovni. Pokiaľ je v nádobke kvapaliny málo, doplňte ju.

VAROVANIE

Akonáhle otvoríte balenie s novou brzdovou kvapalinou, použite množstvo, ktoré je potrebné a zvyšok kvapaliny riadne zlikvidujte. Neskladujte a nepoužívajte staré, už načaté balenie brzdovej kvapaliny. Brzdová kvapalina je hygroskopická - absorbuje do seba vlhkosť zo vzduchu, ktorá spôsobí, že teplota varu brzdovej kvapaliny klesá. To môže viesť k nečakanému zlyhaniu brzd a ťažkému zraneniu.

Predné i zadné kotúčové brzdy sa ovládajú centrálnou brzdovým pedálom. Pred každou jazdou skontrolujte funkciu brzd, brzdového pedálu a skontrolujte množstvo brzdovej kvapaliny. Pri zošliapnutí musí klásť pedál silný odpor, mäkký pocit v pedále môže znamenať zavzdušnený systém, únik brzdovej kvapaliny alebo jej nízku hladinu. Všetky poruchy opravte ešte pred jazdou. Pre diagnostiku a opravy sa obráťte na autorizovaný servis Linhai.

Brzdy u tohto stroja nevyžadujú žiadne nastavovanie. Pre udržanie brzdového systému v dobrom prevádzkovom stave pravidelne je však nutné vykonávať nasledujúce kontroly:

- Udržujte správnu hladinu brzdovej kvapaliny v nádobke hlavného brzdového valca. Normálnou funkciou membrány v nádobke je expandovať do nádoby pri poklese brzdovej kvapaliny. Ak je hladina brzdovej kvapaliny nízka a membrána nie je vytiahnutá von, znamená to, že je netesná a je nutné ju vymeniť. Pre dopĺňovanie používajte len brzdovú kvapalinu DOT 3/4.
- Skontrolujte únik brzdovej kvapaliny z brzdového systému.
- Skontrolujte hubovitý pocit alebo nadmernú vôľu v brzdovom pedáli
- Skontrolujte opotrebovanie brzdových doštičiek.
- Skontrolujte stav povrchu brzdových kotúčov.
- Brzdové doštičky vymeňte, pokiaľ je ich hrúbka **1mm**. (A)

■ POZNÁMKA

Pri kontrole hladiny brzdovej kvapaliny musí stáť stroj na rovine.

⚠ VAROVANIE

Používajte len brzdovú kvapalinu DOT 4. Miešanie viac druhov brzdových kvapalín môže spôsobiť stratu brzdného účinku. Pred jazdou skontrolujte množstvo brzdovej kvapaliny. Strata brzdného účinku môže viesť k vážnemu zraneniu alebo smrti.

- Dbajte, aby sa pri dopĺňaní nedostala do brzdovej nádoby voda. Voda výrazne znižuje bod varu brzdovej kvapaliny a môže mať za následok stratu brzdného účinku.
- Skontrolujte stav povrchu brzdových kotúčov.
- Brzdová kvapalina poškodzuje lakované povrchy a plastové diely.
- Rozliatu brzdovú kvapalinu ihneď utrite.
- Ak klesá hladina brzdovej kvapaliny, nechajte brzdový systém skontrolovať v autorizovanom servise.

Premazanie brzdového a plynového pedálu

Premažte otočné čapy.

Doporučené mazivo:

Lítiový mazací tuk (univerzálny mazací tuk)

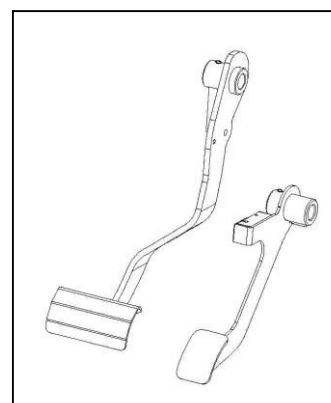
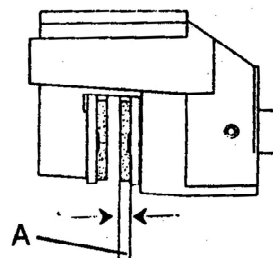

Parkovacia brzda

Nastavenie spínača kontrolky parkovacej brzdy

Kontrolka je aktivovaná spínačom na páke ručnej brzdy. Spínač je správne nastavený, keď sa kontrolka parkovacej brzdy rozsvieti tesne pred nástupom brzdného účinku. Ak je potrebné, obráťte sa pre nastavenie spínača na autorizovaný servis Linhai.

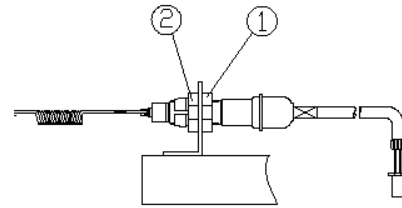

Kontrola funkcie parkovacej brzdy

Parkovacia brzda bola nastavená v továrni, je však nutné pravidelne kontrolovať jej správnu funkciu. Parkovacia brzda musí byť udržiavaná v plne funkčnom stave.

1. S vypnutým motorom zatiahnite parkovaciu brzdú a pokúste sa pohnúť vozidlom.
2. Ak sa zadné kolesá neotáčajú, je brzda nastavená správne.
3. V prípade, že sa zadné kolesá otáčajú, je nutné brzdú nastaviť.
4. Vyskúšajte parkovaciu brzdú na svahu. Brzda musí byť schopná zabrzdiť naložený stroj na 180 svahu.
5. Parkovacia brzda na druhú stranu nesmie neustále príbrzdovať kola.
6. Vôľu parkovacej brzdy nechajte nastaviť v autorizovanom servise Linhai.

Pedál plynu – kontrola vôľe

1. Zatiahnite parkovaciu brzdú a zaradíte Neutrál.
2. Naštartujte motor a dôkladne ho zahrejte.
3. Zmerajte vzdialenosť, po ktorú sa pedál pri zošliapnutí pohne, pred tým ako stúpnu otáčky. Táto vzdialenosť by mala byť 1,5 - 3mm.

Pedál plynu – nastavenie vôľe

Vôľa lanka plynu sa nastavuje priamo na lanku pod sedadlom spolujazdca.

1. Stiahnite prachovku (**Boot**) a povoľte poistnú maticu (**Locknut**).
2. Otáčajte nastavovačom (**Sleeve Adjuster**), až dosiahnete vôľu 1,5 - 3 mm na pedálu plynu.
3. Utiahnite poistnú maticu a nasuňte prachovku späť.

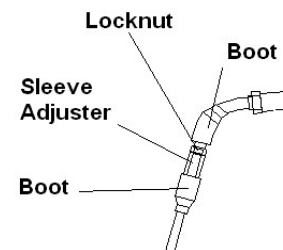

■ POZNÁMKA

Pri nastavovaní je dôležité pohybovať plynovým pedálom tam a späť, aby sa správne vymedzili vôľe.

Olej v prevodovke

UPOZORNENIE

Dbajte, aby sa do prevodovky nedostal žiadny cudzí predmet.

Mierka na meranie hladiny oleja v prevodovke je na ľavej strane stroja. Výšku hladiny prevodového oleja je potrebné kontrolovať 1x mesačne alebo každých 20 mth, podľa toho, čo nastane skôr. Prevodový olej sa musí meniť 1x ročne alebo po prejení 100 mth. S UTV na rovnej ploche vyberte mierku na kontrolu hladiny oleja a skontrolujte výšku hladiny oleja. Hladina musí byť medzi ryskami. Ak je hladina oleja nízka, doplňte odporúčaný olej až po značku maxima. Vráťte mierku späť.

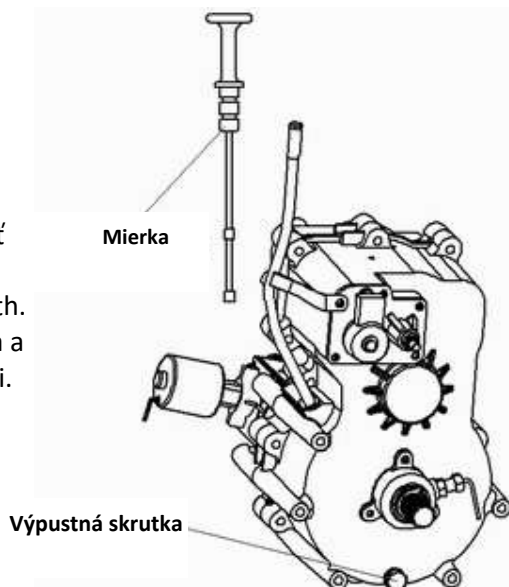

Doporučený prevodový olej:

Maxima Premium Gear Oil 80W-90, GL-5 (hypoidní)

Výmena prevodového oleja

Výmenu prevodového oleja nechajte vykonať v autorizovanom servise Linhai.

Olej zadného diferenciálu

Kontrola oleje v zadnom diferenciálu

Olej v zadnom diferenciálu pravidelne kontrolujte v predpísaných intervaloch.

1. Postavte stroj na rovnú plochu.
2. Vyskrutkujte plniacu skrutku oleja a vizuálne skontrolujte množstvo oleja cez plniaci otvor. Hladina oleja by mala byť zároveň sa stredom vyvrtaného otvoru, približne pod hornou časťou plniaceho otvoru. Ak je potrebné, olej doplňte.
3. Naskrutkujte plniacu skrutku a utiahnite ho ťahovacím momentom **25-30 Nm**.
4. Skontrolujte, či olej nikde neuniká.

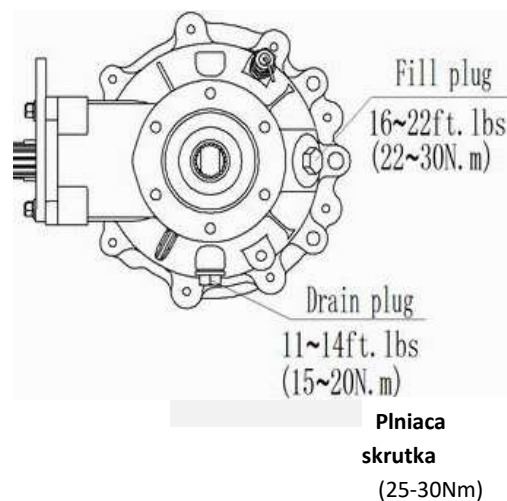

■ POZNÁMKA

Nedoplňujte olej až k spodnému závitú plniaceho otvoru.

Predpísaný olej zadného diferenciálu: Hypoidný olej triedy SAE 80W/90 GL5

Doporučený olej zadného diferenciálu: MAXIMA HYPOID GEAR LUBE PREMIUM 80W90 GL-5

Výmena oleje v zadnom diferenciálu

Výmenu oleje v zadnom diferenciálu nechajte vykonať v autorizovanom servise Linhai.

Výpustný šroub

Olej predného diferenciálu

Kontrola oleje v prednom diferenciálu

Olej v prednom diferenciálu kontrolujte v predpísaných intervaloch.

1. Postavte stroj na vodorovnú plochu.
2. Vyskrutkujte plniacu skrutku oleja a skrz plniaci otvor vizuálne skontrolujte množstvo oleja. Hladina oleja by mala byť zhruba zároveň sa stredom vyvítaného otvoru, približne pod hornou časťou plniaceho otvoru. Ak je potrebné, olej doplňte.
3. Naskrutkujte plniacu skrutku späť a utiahnite ho uťahovacím momentom **25-30 Nm**.

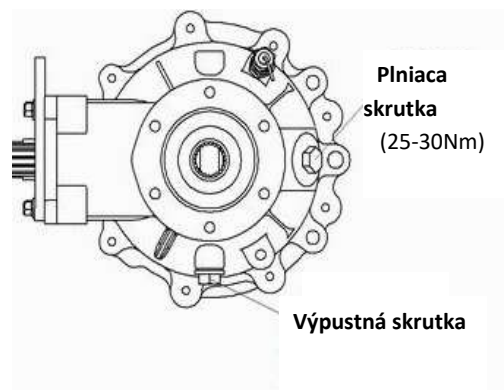

■ POZNÁMKA

Nedoplňujte olej až k spodnému závitu plniaceho otvoru.

Predpísaný olej predného diferenciálu: Hypoidný olej SAE 80W/90 GL-5

Doporučený olej predného diferenciálu: MAXIMA HYPOID GEAR LUBE PREMIUM 80W90 GL-5

Výmena oleja v prednom diferenciálu

Výmenu oleja v prednom diferenciálu nechajte vykonať v autorizovanom servise Linhai.

UPOZORNENIE

Používanie olejov iných ako predpísané špecifikácie môže spôsobiť vážne poškodenie predného / zadného diferenciálu.

Nastavenie sklonu predných svetlometov

Sklon lúča stretávacích / diaľkových svetiel možno nastavovať hore a dole.

■ POZNÁMKA

Pri nastavovaní sklonu svetlometov musí byť stroj zaťažený hmotnosťou vodiča na sedadle.

1. Umiestnite stroj na rovnú plochu so svetlometmi približne 3m od steny.
2. Zmerajte vzdialenosť od podlahy ku stredu svetlometu a urobte značku na stene v rovnakej výške.
3. Naštartujte motor a zapnite diaľkové svetlá.
4. Pozorujte sklon lúčov. Najintenzívnejšie časť lúča by mala byť cca 71 mm pod značkou vyznačenou v kroku 2.
5. Lúč znížite otáčaním dvoch nastavovacích skrutiek (pozícia ① na obr. nižšie) po smere hodinových ručičiek, zvýšite otáčaním proti smeru hodinových ručičiek.

Výmena žiaroviek



VAROVANIE

Udržujte svetlomety, smerovky a koncové svetlá v čistote. Nedostatočné osvetlenie môže byť príčinou nehody, môže spôsobiť vážne zranenie alebo smrť.



VAROVANIE

Ak je žiarovka ešte horúca, nevyberajte ju. Inak hrozia vážne spáleniny.

Prepálenú žiarovku vymeňte za novú v rovnakej hodnote. Pri výmene žiaroviek naneste na konektory vazelínu na kontakty.

UPOZORNENIE

Nedotýkajte sa halogénových žiaroviek holou rukou!
Sebemense znečistenie banky skracuje životnosť žiarovky.

Výmena žiarovky hlavného svetlometu:

1. Vytiahnite konektor a stiahnite gumovú krytku ②.
2. Odháknite oceľovú pružnú poistku a vyberte žiarovku.
3. Vložte novú žiarovku 12V 35W / 35W správne do zárezov a zaistite ju oceľovou poistkou.
4. Nasadte gumovú krytku ② a konektor.

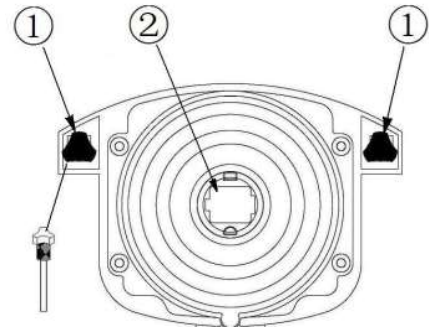

Výmena žiarovky predného obrysového svetla:

1. Vyberte objímku obrysového svetla z horného krytu.
2. Chybnú žiarovku vytiahnite z objímky.
3. Vložte novú žiarovku v predpísanej hodnote a nasadte objímku späť.

Výmena žiarovky brzdových a zadných smerových svetiel:

1. Vyskrutkujte 2 skrutky sklíčka a sklíčko zložte.
2. S citom vtlačte vypálenú žiarovku dovnútra, otočte ju proti smeru hodinových ručičiek a vyberte ju.
3. Novú žiarovku zatlačte do objímky až na doraz a zaistite ju otočením v smere hodinových ručičiek. Dbajte na správnu polohu výstupku na päťci žiarovky. Nedotýkajte sa banky žiarovky holou rukou, uchopte ju do čistého a suchého handry.
4. Nainštalujte sklíčko späť. Skrutky uťahujte s citom, aby sklíčko neprasklo.



Umývanie stroja

UPOZORNENIE

Udržiavaním stroja v čistote predĺžite životnosť Vášho stroja i jednotlivých komponentov.

Pri umývaní nikdy nepoužívajte vysokotlakovú umývačku. Môže poškodiť ložiská kolies, tesnenia, lamely chladičov, diely karosérie, brzdy a varovné štítky. Voda sa tiež môže dostať do motora a výfukového systému. Najlepší a najbezpečnejší spôsob umývania Vášho stroja je umytie bežnou záhradnou hadicou, vedierkom s vodou a šetrným čistiacim prostriedkom na automobilové karosérie. Najskôr umyte hornú časť karosérie, potom spodnú časť stroja. Po opláchnutí osušte povrch jelenicou, aby sa na karosérii nevytvárali mapy.

■ POZNÁMKA

Ak dôjde pri umývaní k poškodeniu varovných štítkov na stroji, alebo sa stanú nečitateľnými, požiadajte oficiálneho predajcu Linhai o nové. Tieto štítky chránia Vašu bezpečnosť.

UPOZORNENIE

Niektoré čistiace, leštiace a konzervačné prostriedky môžu poškodzovať plastové povrchy. Nepoužívajte hrubé a abrazívne čistiace prostriedky, ktoré by mohli poškriabať povrch stroja.

Uloženie stroja

UPOZORNENIE

Pred uložením musí byť stroj pripravený tak, aby nedochádzalo ku korózii a poškodeniu komponentov.

1. Dôkladne umyte stroj od špiny, oleja, trávy a ďalších nečistôt. Zabráňte, aby sa voda dostala do motora alebo výfuku. Nechajte stroj dôkladne vyschnúť. Premažte všetky mazacie miesta a bovdeny.
2. Vymeňte opotrebované / poškodené súčasti.
2. Nádrž buď úplne vypustite, alebo ju naopak celú naplňte. Ak je to potrebné, naplňte ju zimnou naftou.
3. Skontrolujte / doplňte všetky prevádzkové kvapaliny. Skontrolujte, či je nemrznúca zmes riedená v potrebnom pomere.
4. Vyčistite vzduchový filter a vnútro filterboxu.
5. Dotiahnite všetky matice, svorníky a skrutky. Dôležité skrutky dotiahnite na predpísaný moment.
6. Odpojte batériu (záporný pól ako prvý), vyberte ju, nabite a uložte na čistom, suchom mieste.
7. Nahustite pneumatiky na predpísaný tlak a vozidlo bezpečne zdvihnite nad zem tak, aby sa kolesá nedotýkala zeme.
8. Zakryte otvor výfuku vhodnou zátkou, igelitom alebo čistou handrou.
9. Stroj uskladnite na suchom vetranom mieste, krytom pred poveternostnými vplyvmi a prikryte ho priedušnou plachtou. Nepriedušná plachta neumožňuje cirkuláciu vzduchu a podporuje vznik korózie.
10. Pokiaľ stroj nepoužívate dlhú dobu, nechajte motor každé 2 - 3 mesiace bežať približne 2 minúty bez zaťaženia, aby bol chránený pred koróziou. Ak je motor dlhší čas bez pohybu, môže vlhkosť zo vzduchu kondenzovať na vnútorných dieloch motora, čo môže spôsobiť koróziu.
11. Ak ste nenaštartoval motor dlhšie ako 5 - 6 mesiacov, je potrebné vykonať špeciálne kontroly a úkony. V takom prípade nechajte stroj odborne pripraviť v autorizovanom servise Linhai.

■ POZNÁMKA

Batériu skladujte plne nabitú alebo pripojenú na udržiavacej nabíjačke.

Príprava stroja pred sezónou

Správna príprava stroja pred sezónou zaistí mnoho kilometrov bezproblémovej jazdy.

1. Celý stroj dôkladne očistite.
2. Odstráňte zátku z výfuku.
3. Skontrolujte, či bovdeny, káble či bezpečnostné pásy nejavia známky opotrebenia alebo rozstrapkania. Poškodené diely vymeňte.
4. Vymeňte motorový / prevodový olej a olejový filter.
5. Skontrolujte množstvo chladiacej kvapaliny, podľa potreby doplňte správne namiešaní chladiacu zmes.
6. Nabite a namontujte batériu. Kladný pól zapojte ako prvý.

UPOZORNENIE

Pred montážou batérie sa presvedčte, že je zapalovanie vypnuté.

7. Skontrolujte brzdový systém (množstvo brzdovej kvapaliny, brzdové doštičky atď.), ovládacie prvky, svetlomety, zadné a brzdové svetlá, osvetlenie ŠPZ, predné a zadné smerovky. Nastavte hlavné svetlomety.
8. Skontrolujte a upravte tlak v pneumatikách.
9. Dotiahnite všetky matice, svorníky a skrutky. Dôležité skrutky dotiahnite podľa špecifikácií.
10. Uistite sa, že riadenie sa pohybuje voľne a nikde neviazne.
11. Motor naštartujte podľa pokynov v tomto návode.

PREPRAVA STROJA

Pri preprave:

1. Vypnite zapaľovanie a vytiahnite kľúčik.
2. Presvedčte sa, že palivová nádrž, olejová zátka a sedadlá sú riadne na svojich miestach.
3. Zaradte prevodový stupeň a zabrzdite parkovaciu brzdou
4. Pripútajte stroj za rám kvalitnými popruhmi.

■ POZNÁMKA

Popruhy priemernej kvality sa neodporúčajú, pretože sa môžu pod zaťažením povoľovať.

UPOZORNENIE

Upínacie popruhy veďte tak, aby nedošlo k poškodeniu stroja ich odieraním o povrch stroja.

UPOZORNENIE

Pri preprave musí byť stroj zabrzdený parkovacou brzdou, musí byť zaradená rýchlota a stroj musí byť zaistený proti pohybu.

ZDVÍHANIE STROJA



VAROVANIE

Stroj možno bezpečne zdvíhať iba, ak nie je na korbe žiadny náklad.

Dôležité: Dvíhať stroj týmto postupom je možné iba v profesionálnom servise.

1. Vložte všetok náklad z korby (zvyšky nákladu by pri zdvíhaní mohli prevážiť stroj).
2. Zaparkujte stroj na pevnom vodorovnom povrchu a zabrzdite parkovaciu brzdou. Zastavte motor a vyberte kľúč zo zapaľovania.
3. K zdvíhaniu stroja je možné používať len body vyznačené na obrázku.

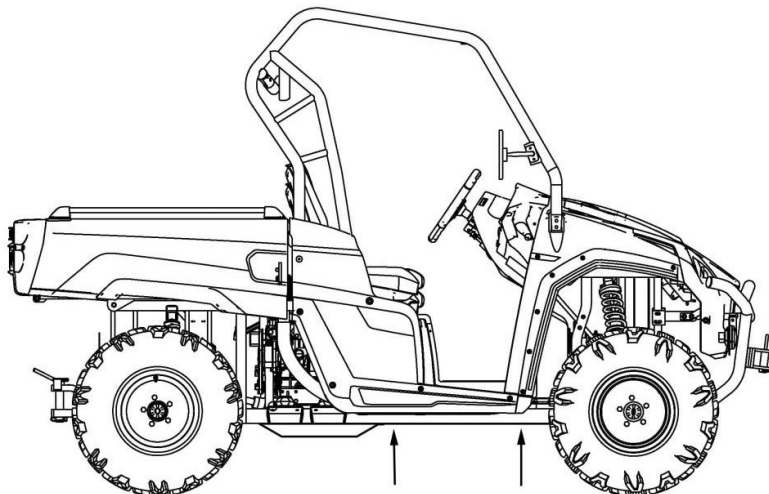

VAROVANIE

Pri zdvíhaní musia byť všetky osoby v dostatočnej bezpečnej vzdialenosti od vozidla pre prípad náhodného uvoľnenia.

4. Pri zdvíhaní stroja buďte opatrní. Uistite sa, že vidlice sú správne nastavené a že nepoškodia olejovú vaňu motora.

UPOZORNENIE

Rozstup zdvíhacích vidlíc

Z nesprávne nastavených vidlíc môže stroj spadnúť. Vždy sa uistite, že vidlice sú správne nastavené. Pred zdvíhaním prekontrolujte, že sú vidlice dostatočne zasunuté pod vozidlom.

5. Uistite sa, že vozidlo je na vidliciach stabilné.

6. Stroj pripevnite k zdvíhacím vidlám pomocou popruhov.

Dôležité:

Uistite sa, že je vysokozdvížny vozík dimenzovaný tak, aby zdvihol celkovú hmotnosť stroja.

Predchádzanie problémom

Predchádzanie problémom s variátorom

Zle	Správne
Nájazd so strojom do dodávky alebo na prívies pri zaradenej rýchlosti H	Pri nakladaní stroja zaradte redukovaný prevod L, aby ste predišli páleniu remeňa variátora. Nikdy nevchádzajte na nakladaciu rampu so sklonom väčším ako 15%.
Rozjazd do prudkého svahu	Pri rozjazde do prudkého kopce použite redukovaný prevod (L).
Jazda v nízkych otáčkach alebo príliš malou rýchlosťou (približne 5-12 km/h)	Jazdite vyššou rýchlosťou alebo zaradte redukciiu (L). Použitie redukcie (L) je silne doporučené pre zníženie prevádzkovej teploty variátora a pre vyššiu životnosť komponentov.
Nedostatočné zahriatie motoru pri jazde za nízkych teplôt	Pri zaradenom neutrále zahrievajte motor aspoň 5 min. 5-7x krátko zošliapnite plyn na cca 1/8 plynu. Remeň variátora teplom trochu zmäkne a stane sa pružnejším. Zmenšíte tak riziko spálenia remeňa.
Pomalé a váhavé pridávanie plynu s následným prekízaním remeňa	Rýchle a rázne pridanie plynu, aby sa remenica variátora zopla rýchlo.
Ťahanie / vlečenie v nízkych rýchlostiach	Používajte iba redukovaný prevod L.
Zapadnutie v bahne alebo v snehu	Zaradte redukovaný prevod (L) a rázne pridajte plyn, aby sa variátor zopol čo najrýchlejšie. VAROVANIE: Príliš plynu môže spôsobiť stratu kontroly nad strojom.
Prechádzanie cez veľké prekážky zo zastavenia	Zaradte redukovaný prevod (L) a rýchlo a rázne pridajte plyn, aby sa variátor zopol čo najrýchlejšie. VAROVANIE: Príliš plynu môže spôsobiť stratu kontroly nad strojom.

Predchádzanie problémom s bateriou

Zle	Správne
Dlhé štartovanie motoru	Vid' kapitola o štartovaní motoru v tomto návode. Kontrola sacieho systému / zapaľovanie / kompresie / palivového systému.
Ponechanie hlavného kľúča v polohe ON po zastavení motoru	Pri parkovaní stroja vypnite zapaľovanie a vytiahnite kľúč.

Problémy so štartovaním motoru

Príčina	Odstránenie poruchy
Palivo je husté a neprúdi	Skontrolujte palivovú nádrž a palivový filter, odstráňte vodu, špinu a nečistoty. Dôkladne vyčistite palivový filter
V palivovom systéme je vzduch alebo voda	Ak je vo filtri alebo vstrekovacom potrubí vzduch, vstrekovacie čerpadlo nepracuje správne. aby ste dosiahli správneho tlaku paliva, skontrolujte, či nie sú uvoľnené spoje potrubia. Uvoľnená skrutka na palivovom filtri alebo vstrekovacom potrubí.
Silná vrstva karbónu na vstrekovacej tryske	Toto sa stáva, ak sa do paliva dostane voda alebo nečistota. Vyčistite vstrekovacie trysku. Skontrolujte, či tryska pracuje správne. Ak nie, vymeňte ju.
Nesprávna vôľa ventilov	Nastavte ventilové vôle na hodnotu 0,145 – 0,185 mm u chladného motoru.
Nesprávne časovanie vstrekú	Nastavte vstrekovanie. Časovanie vstrekovania je 18° pred H.Ú.
Motorový olej je za nízkych teplôt príliš hustý	Zmeňte druh oleje podľa teploty okolia.
Nízka kompresia	Chybný / netesný ventil alebo opotrebovaná podložka, piesty môžu spôsobiť nedostatočný tlak. Vymeňte chybné diely.
Batéria je vybitá	Nabite batériu.

Nedostatočný výkon

Príčina	Odstránenie poruchy
V okolí trysky je nahromadený karbón	Opatrne vyčistite otvor a ihlový ventil tak, aby ste ich nepoškodili. Skontrolujte, či je tryska v poriadku. Ak nie je, vymeňte ju.
Nedostatočná kompresia	Netesné ventily. Nastavte ventilové vôle. Chybný / netesný ventil / opotrebovaná podložka / piesty môžu spôsobiť nedostatočný tlak. Vymeňte chybné diely.
Nie je palivo vo valcoch	Skontrolujte palivový systém.
Prehrievanie pohyblivých častí motoru	Skontrolujte mazanie. Skontrolujte olejový filter. Filter je zanesený nečistotami. Vymeňte ho. Skontrolujte vzdialenosť ložiska. Skontrolujte vstrekovania.
Nesprávna vôľa ventilov	V autorizovanom servisu nechajte nastaviť ventilové vôle
Zanesený vzduchový filter	Filter vyčistite po každých 100 hodinách prevádzky.
Nízky vstrekovací tlak	V autorizovanom servise nechajte nastaviť vstrekovací tlak
Opotrebované vstrekovacie čerpadlo	Nekvalitné nafta skracuje životnosť čerpadla. Používajte len kvalitnú naftu. Skontrolujte vstrekovacie čerpadlo a prívodný ventil. Ak je potrebné, vymeňte ich.

Ak sa motor prehrieva

Príčina	Odstránenie poruchy
Nedostatok motorového oleja	Skontrolujte množstvo oleja. Ak je treba, olej doplňte.
Remeň ventilátoru je poškodený / povolený	Remeň vymeňte, resp. napnite.
Nedostatok chladiacej kvapaliny	Doplňte chladiacu kvapalinu
Príliš koncentrovaná nemrznúca zmes	Doplňte destilovanú vodu alebo použite chladiacu kvapalinu s nižším obsahom nemrznúcej zmesi.
Lamely chladiča sú upchané / nepriechodné	Chladič vyčistite.
Vnútro chladiča alebo chladiaceho systému je skorodovaný / zanesený	Vymeňte chybné diely.

Poškodený ventilátor alebo chybný uzáver na chladiči	Vymeňte chybné diely.
Chybný termostat	Termostat skontrolujte alebo vymeňte.
Chybné teplotní čidlo	Overte teplotu teplomerom. Ak je treba, čidlo vymeňte.
Preťažovanie motoru	Znížte záťaž.
Chybné tesnenie hlavy motoru alebo presakuje chladiaca kvapalina	Skontrolujte.
Nesprávne vstrekovanie paliva	Nastavte vstrekovanie.
Je použité nevhodné palivo	Používajte iba predpísaný druh paliva.

UPOZORNENIE

Tento stroj je vybavený systémom vstrekaním paliva. Ak je napätie batérie menšie ako 12 V, motor nemožno naštartovať.

Náradie dodávané s vozidlom

- Obojstranný skrutkovač
- Stranový kľúč 8/10 mm
- Stranový kľúč 12/14 mm
- Prípravok pro demontáž spojky

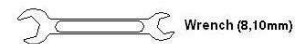
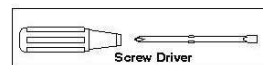

TECHNICKÉ ŠPECIFIKÁCIE

LINHAU UTV 1100 DIESEL

Rozmery a hmotnosti			
Rozmery: dĺžka x šírka x výška		3018 x 1543 x 1995 mm	
Svetlá výška		215 mm	
Rozvor		1930 mm	
Palivová nádrž		35 L	
Objem motorového oleje		5,1 l (vrátane výmeny olejového filtra)	
Pohotovostná hmotnosť		882 kg	
Maximálna nosnosť korby		500 kg	
Maximálne užitočné zaťaženie (posádka + náklad)*		600 kg	
Najvyššia technicky prípustná hmotnosť vozidla		1412 kg	
Maximálne zvislé zaťaženie ťažného zariadenia*		30 kg na ceste / 50 kg v teréne	
Ťažná hmotnosť		520 kg na ceste / 800 kg v teréne	
Pohon			
Pohon		2x4/4x4	
Prevodovka		automatická, CVT	
Pneumatiky (predné / zadné)		26x8-14 / 26x11-14	
Tlaku v pneumatikách (predné / zadné)		100 kPa / 100 kPa	
Podvozok			
Zavesenie kolies - predné		nezávislé, dvojité A-ramená	
Zavesenie kolies - zadné		nezávislé, IRS	
Brzdový systém			
Prevádzková brzda (predná / zadná)		nožný, 4x hydraulická kotúčová, prepojený systém	
Parkovacia brzda		ručná, mechanická	
Motor			
Označenie		Kubota Diesel D1105-EF02	
Typ		4taktný kvapalinou chladený radový trojvalec, diesel	
Vrtanie x zdvih		Ø78 x 78,4 mm	
Zdvihový objem		1123 ccm	
Štartovanie		elektrické	
Chladenie		kvapalinou + elektrický ventilátor	
Elektrický systém			
Akumulátor		12V 60Ah	
Hlavné / stretávacie svetlomety		55W x2 / 55W x2	
Koncové / brzdové svetlá		1W x2 / 1W x2	
Ukazovatele smeru - predné / zadné		12V/1W	
Obrysová svetlá - predné / zadné		12V 5W	
Osvetlenie SPZ		12V 5W	
Poistky	Hlavná poistka	40A	Na štartovacím relé
	Poistka žhavenia	20A	V poistkovej skrinke
	Poistka zapalovania IGNITION	15A	
	Poistka 12V zásuvky 12V DC-OUT	20A	
	Osvetlenie	15A	
	Ventilátor	20A	
	EMERGENCY SWITCH	10A	
	DIFF LOCK/4WD	30A	
	Poistka preťaženia	10A	
EPS - posilňovač riadenia	30A		

* **Maximálne užitočné zaťaženie** - výrobcom daný maximálny váhový limit: hmotnosť vodiča, spolujazdca, namontovaného príslušenstva, nákladu na korbe a zvislého zaťaženia ťažného zariadenia

* **Zvislé zaťaženie ťažného zariadenia** – zvislá sila, ktorou naložený prívies pôsobí na ťažné zariadenie

* **Hmotnosť príviesu** - celková hmotnosť príviesu (hmotnosť príviesu + hmotnosť nákladu)

Upozornenie: Technické špecifikácie sa môžu meniť bez predchádzajúceho upozornenia.

VIN - záznam identifikačných čísel

Toto vozidlo má dve výrobné čísla - identifikačné číslo vozidla (VIN) a výrobné číslo motora. Poznačte si číslo VIN aj číslo motora do vyhradených polí. Číslo VIN a výrobné číslo motora sú dôležité pre identifikáciu Vášho modelu pri registrácii, pri uzatváraní poistenia alebo objednávaní náhradných dielov. Tiež pri odcudzení môžu tieto čísla pomôcť pri vyhľadaní a identifikáciu Vášho stroja.

Identifikačné číslo vozidla - VIN:

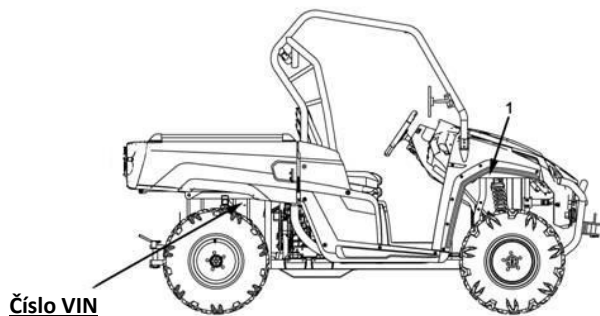

--	--	--	--	--	--	--	--	--	--	--	--	--	--	--	--	--	--	--	--	--

Výrobné číslo motoru:

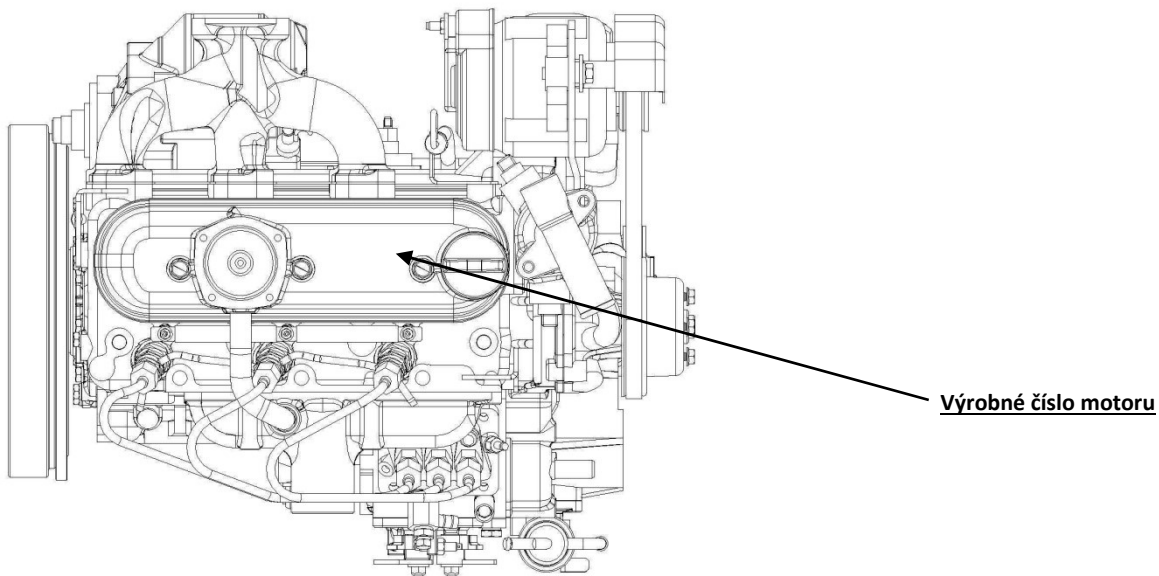

Kľúč zapalovania:

Vyberte rezervný kľúčik zo zväzku a uschovajte ho na bezpečnom mieste. Eventuálne duplikát kľúčkov možno vyrobiť iba z polotovaru vyfrézovaním rovnakých zubkov ako originálny kľúč.

Poznamenajte si číslo kľúča:

--

Oficiálny dovozca:



ASP Group s.r.o.
Staroplzenecká 290, 326 00, Letkov
+420 378 21 21 21
info@aspgroup.cz
www.aspgroup.eu

Spoločnosť ASP Group s.r.o. si vyhradzuje právo na prípadné technické zmeny konštrukcie a dizajnu bez predchádzajúceho upozornenia. Pri prípadných nejasnostiach sa prosím obráťte na Vášho predajcu alebo priamo na ASP Group s.r.o.

© Copyright ASP Group s.r.o. 2020

Táto publikácia ani žiadna jej časť nesmie byť v súlade so zákonom č. 618/2003 Zb. o autorskom práve a právach súvisiacich s autorským právom (autorský zákon) a ďalšími príslušnými právnymi predpismi kopírovaná, reprodukováaná, uložená v systémoch spracovania dát alebo prenášaná elektronickými, mechanickými, fotografickými alebo inými prostriedkami, prepísaná, preložená, upravovaná, skrátená alebo rozšírená bez predchádzajúceho písomného súhlasu firmy ASP Group s.r.o. To isté platí pre časti tejto príručky a ich použitie v iných publikáciách..